



nr 35  
juni 2020

# HILVERSUM 3

ERIODIEK van en voor LUDGERIANEN - op initiatief van LICHTING '62-



# COLOFON

## REDACTIE (lichting 62-67)

- **Ton Boogmans:** redacteur
- **Herman Jansen:** redacteur
- **Frits Le Roux:** redacteur, website
- **Harrie de Valk:** lay-out, eindredacteur

## MEDEWERKERS

1. **Jos Bus** (61-66)
2. **Gijs Eijsink** (61-66)
3. **Hans Heemskerk** (65-70)
4. **Wim Koppen** (64-69)
5. **Gerard Kosse** (62-67)
6. **Rien Overvelde** (59-64)
7. **Matthieu Robeerst** (62-67)
8. **Jan Verheijen** (63-68)
9. **Herman Verweij** (61-66)
10. **Hans Wentink** (59-64)
11. **Hans de Winther** (61-66)
12. **Hans Wynants** (59-64)

Redactieadres: **Wethouder Peetershof 9**  
**5665 SG Geldrop**  
**[devalkharrie@gmail.com](mailto:devalkharrie@gmail.com)**

Mailadres website: **[redactie@postvakh3.nl](mailto:redactie@postvakh3.nl)**

## INHOUDSOPGAVE

*(Ctrl + klikken op onderstreept woord voor directe koppeling !)*

Blz. 1: Colofon

Blz. 2: Inhoudsopgave

Blz. 3: Van de redactie

Blz. 4: **Will Schurink:** Mijn jaren in [Hilversum](#) (2)

Blz. 8: **Harrie de Valk:** Persoonlijk als zodanig [gesproken...](#)

Blz.10: **Henk Ruijter:** Nog maar eens [Hilarius...](#)

Blz.11: **Jos Bus:** Bericht uit de [Provence](#) (8)

---

### THEMADEEL

Blz.15: **Redactie:** Thema [inleiding](#)

Blz.16: **Frits Le Roux:** Hoezo [veelzijdig?](#)

Blz.18: **Hans Miedema:** Geocaching

Blz.21: **Herman Verweij:** Zing, schrijf, [wandel](#) en ....

Blz.24: **Rien Overvelde:** [Veelzijdigheid](#)

Blz.25: **Wil Kuipers/Gijs Eijsink:** Levensverhaal Wil [Kuipers](#), deel 3

Blz.27: **Harrie de Valk:** Taaleigen-[aardigheden](#)

Blz.30: **Hans Heemskerk:** Geef mij maar [krieltjes](#)

Blz.32: **Ton Boerkamp/Ton Boogmans:** In gesprek [met](#) .....

Blz.35: **Theodoor van Leeuwen:** [Voedseltuinen](#)

Blz.38: **Hans de Winther:** [Terugblik](#)

Blz.40: **Ton Boogmans:** De betrekkelijkheid van [veelzijdigheid](#)

Blz.43: **Joan Zandbelt:** Viool[bouwen](#)

Blz.47: **Jan Verheijen:** Jan, de [stripper](#)

Blz.49: **Hans Wynants:** Half [werk](#)

---

Blz.52: **Redactie:** Korte [berichten](#)



## Van de redactie

---

### DONATIES

Na een stroef begin is onze actie tot het inzamelen bij de lezers van vrijwillige bijdragen tot het verbeteren en actualiseren van onze website toch nog een succes geworden. Van 63 donateurs, ongeveer een kwart van totale aantal lezers, ontvingen wij in totaal **€ 2230**. Dat is een gemiddelde van ruim 35 euro! De meeste donaties lagen tussen de 10 en de 50 euro, maar er waren ook enkele fors hogere bij! Bijna alle jaargangen waren vertegenwoordigd, maar lichting 62-67 sprong er met 22 bijdragen duidelijk bovenuit. Niet zo vreemd natuurlijk, omdat het de jaargang is die ongeveer 10 jaar geleden met de H3 is gestart.

De redactie is natuurlijk erg verheugd over het resultaat, want het betekent dat een groot deel van onze plannen nu gerealiseerd kan worden. Vanwege het vrijwillige karakter van de bijdrage was dat resultaat vooraf immers allerminst zeker.

**De redactie wil hierbij daarom alle gulle en zeer gulle gevers van harte bedanken voor het vertrouwen dat zij met hun donatie in hen hebben gesteld.** We zullen ons uiterste best doen om dat vertrouwen te continueren.

Het is overigens nog steeds mogelijk een vrijwillige bijdragen over te maken via  
**NL39 ASNB 0707 7171 16** t.n.v. HJWA de Valk, o.v.v. website H3

### VERNIEUWING VAN DE WEBSITE

Intussen zijn we met behulp van een deskundige onmiddellijk aan het werk gegaan.

Met het verzamelde bedrag kan de site worden vernieuwd en kunnen er belangrijke functies worden toegevoegd. Het wordt in de toekomst voor iedereen die dat wil mogelijk om rechtstreeks bestanden en berichten op de site te plaatsen. Daarbij gaat de site faciliteiten bieden waardoor het werk en de productie van de H3 vergemakkelijkt wordt. Continuïteit van de site en de H3 zijn daardoor niet meer per definitie aan personen gebonden. In juli gaat de site 'omgewerkt' worden en zal daardoor enkele dagen onbereikbaar zijn. In de volgende H3 zal het gebruik en de werkwijze van de vernieuwde site nader worden toegelicht.

### DEZE PERIODIEK

Hoewel de aanvoer van kopij voor dit nummer wat laat op gang kwam, stemt het eindresultaat ons tot grote tevredenheid. Met een inhoud van 56 pagina's is opnieuw een record gebroken. Liefst 19 verschillende inzendingen kreeg de redactie te verwerken, waarvan wel 15 bijdragen voor het themadeel. Bovendien kwamen er nog heel wat korte berichten binnen. Ik hoop dat ook die stroom blijft aanhouden. Het thema LUDGERIAANSE VEELZIJDIGHEID was blijkbaar een schot in de roos. Het heeft in ieder geval geresulteerd in een aantal zeer gevarieerde en interessante bijdragen waaruit duidelijk blijkt, hoe groot de diversiteit aan kwaliteiten en talenten van Ludgerianen al was en hoe zeer die na hun pensionering nog verder is uitgebreid.

Namens mijn mederedactieleden Frits Le Roux, Ton Boogmans en Herman Jansen wens ik iedereen daarom zeer veel genoegen met het doornemen van de inhoud.

Harrie de Valk, eindredacteur

*In deze (vaste) rubriek vertellen Ludgerianen, op eigen initiatief of op uitnodiging van de redactie, over de tijd die zij in Hilversum op de Ludgeruskweekschool doorbrachten.*



## MIJN JAREN IN HILVERSUM (2)

Will Schurink 1962-1967

---

Als klein ventje van 15 reisde ik af naar Hilversum om toelatingsexamen te doen voor “de beste kweekschool van Nederland”. Op dat moment zat ik nog op de HBS in Groenlo samen met Jan Kemkens. Omdat ik in de derde klas niet zou overgaan was een overstap naar een andere vorm van onderwijs de beste keus. Zieuwent, waar Jan en ik vandaan komen, was toen nog een klein en besloten dorp waar iedereen elkaar kende en de reis naar het westen was dus een hele onderneming. Ook Ben Hoenderboom is afkomstig uit Zieuwent evenals Fried Kolkman. Met zijn vieren vormden we dus een aanzienlijke delegatie.

Er staat mij niet heel veel meer bij van dat examen; wie nog wel in mijn geheugen staat gegrift was de frater (Celestinus achteraf) bij wie we aardrijkskunde moesten doen. Hij vroeg naar allerlei kleine en onbeduidende plaatsen en meren die hij op de kaart aanwees en waarvan je geacht werd de naam te kennen. Omdat dit wel een van mijn favoriete vakken was bracht ik het er toch nog redelijk van af.

Na een poos kwam het bericht dat ik was aangenomen op de kweekschool. Misschien heeft het feit dat een oom van mij vroeger ook een “frater van Utrecht” was bijgedragen aan die positieve uitslag. Dus werd het de hoogste tijd voor mijn vader, die een meubelfabriek bezat, om een hutkoffer voor mij te fabriceren. Het is mij onbekend hoe die op de Oude Amersfoortseweg is terechtgekomen; zal wel niet met de trein zijn geweest. Daar kreeg hij een plaats op de zolder op de 2<sup>e</sup> etage achter de gordijnen.

Toen brak de dag aan dat we definitief naar Hilversum verhuisden en er een nieuwe periode in mijn leven aanbrak. Ik zag het al helemaal zitten: om de 14 dagen ’s zondags naar het sportpark om te kijken naar Sportclub Hilversum dat toen nog betaald voetbal speelde, op de fiets naar Utrecht en Amsterdam, naar de bioscoop.... Het vrije leven lachte me toe. In de praktijk ging het toch iets anders. We kwamen in aanraking met de Senaat waar ik als de dood voor was. Voor mijn gevoel waren we de hele dag bezig met de ontgroening, een woord waarvan ik pas achteraf hoorde dat het bestond. Tussendoor ging je voor de afwisseling weleens naar les, maar dat was maar bijzaak; de Senaat nam je totaal in beslag. Het was dan ook een hele opluchting, meer een bevrijding, dat aan het eind van de eerste week de Senatoren werden ontmaskerd en dat ze ook maar heel gewone leerlingen bleken te zijn.

Het schoolse leven op de kweek beviel me eigenlijk best. Had eindelijk een doel waar ik naartoe kon werken. Zag me al als een fantastische onderwijzer voor de klas staan, geliefd bij alle kinderen en collega’s. Een hekel had ik absoluut niet aan de lessen, maar zo gauw de pauze in zicht kwam ging ik als een speer naar de recreatiezaal, waar een biljart stond. Heel wat uren heb ik aan die tafel doorgebracht, vaak met Leo Scholte



## Klas 1A en 1B

In de 1<sup>e</sup> klas was Polycarpus onze mentor en die liep 's avonds wacht op onze slaapzaal, totdat hij dacht dat de meesten wel sliepen. Veel persoonlijke vrijheid had je daar niet: een klein kastje waar je wat noodzakelijke spullen kon opbergen, mijn transistorradiootje (gemaakt bij Reinaldus) die tot mijn verbazing werkte zonder batterijen. Zo luisterde ik vaak 's nachts naar Oost-Europese muziek, wat voor mij helemaal nieuw was. Op een avond moest ik bij Polly op



zijn kamertje komen. Ik had niet het idee dat ik iets fout had gedaan en dat bleek ook zo. Hij vroeg mij of ik iets voelde voor het kloosterleven; waarschijnlijk zat in zijn achterhoofd het idee dat ik misschien wel zou toehappen, omdat mijn oom Leo ook in het klooster had gezeten. Ik vermoed dat ik heb gezegd dat ik er weleens over zou denken; hij is er later gelukkig niet op teruggekomen.

Waar hij me wel voor strikte was de **Schola Cantorum**, zo te zien allemaal brave jongens compleet in superplie. Af en toe werd door de Schola de kerkdienst in de kapel opgeluisterd en Polly was dirigent. Hij beheerde ook de kast in de eetzaal waar je spullen voor de les kon aanschaffen, vooral ook rookwaren. Je mocht elke maand, meen ik, voor twintig gulden op rekening kopen; de hoeveelheid shag die je op rekening mocht kopen was beperkt tot 4 of 5 pakjes. Als je de limiet had bereikt dan zocht je iemand die niet rookte – in mijn geval vaak Ben Hoenderboom – en op zijn naam kocht je dan shag en hij andere dingen die hij nodig had. Sommigen konden dat niet voor elkaar krijgen en bietsten dan een shaggie bij klasgenoten, die dat vaak niet meer terugkregen.



In **klas 2** was nog steeds Polly onze mentor. Het mooie aan die recreatiezaal was dat er een bar was waar je ook bier kon krijgen. Tot dan had ik nog geen bier gedronken, maar dat veranderde snel. Bovendien was het erg goedkoop, een kwartje voor een halve liter Grolsch en als je bardienst had mocht je af en toe gratis een pilsje pakken en ik draaide graag bardienst.....



### *Carnaval in klas 2*

Toen kreeg je ook een eigen kamertje boven het klooster van de fraters. Dat was een hele vooruitgang vergeleken met de slaapzaal. In mijn herinnering speelden we geregeld toneelstukken, geregisseerd door ome Toon Sweers. Voor de vrouwelijke rollen werden meisjes uitgenodigd van buiten onze gemeenschap en dat vond ik machtig interessant. Niet dat zij mij zagen staan, want ik was nog steeds een klein

onderdeurtje.... Vanaf die tijd denk ik dat mijn belangstelling voor het andere geslacht sterk is toegenomen. We mochten naar dansles bij van Bommel en die vaardigheid bracht ik daarna in praktijk bij de Stad Gods, waar je elke zondagavond gratis kon dansen. Daar kwamen ook meisjes uit de stad en verpleegsters uit Nieuwenoord, een instelling voor dubbel gehandicapten. Het is daar dat ik mijn eerste praktijklessen in de liefde heb gehad.

Tijdens het tweede leerjaar werd je erop voorbereid dat je in de derde klas ging hospiteren op de lagere school. Hoe dichterbij dat moment naderbij kwam, hoe onzekerder ik mij ging voelen; op het laatst werd het een angsttrauma. Zo erg dat ik er erge buikpijn van kreeg en naderhand darmklachten; zelfs ben ik per ambulance naar het RKZ vervoerd en nog later naar het ziekenhuis in Lichtenvoorde. Uiteraard hebben ze niets kunnen vinden en gelukkig ging dat over, toen ik eenmaal daadwerkelijk "meester" werd en voor het eerst een lesje mocht draaien voor kinderen uit een 3<sup>e</sup> klas in Baarn.

Van de lessen uit die tijd is mij vooral bijgebleven dat Carel Suasso de Lima de Prado muziek aan ons gaf en dat het vaak vooral over zijn contacten met de groten uit de muziek ging. Als hij eens te laat in de les was kwam dat omdat hij net terug was uit Parijs waar hij een ontmoeting had gehad met een bekende musicus. Nee, het ontbrak hem niet aan grootheidswaan. We moesten ook leren blokfluiten en voor sommigen onder ons was dat een crime. Jan Kemkens kan zich misschien nog herinneren dat we samen een stuk muziek moesten instuderen voor het examen; Jan heeft veel talenten, maar niet op dat gebied. Jans favoriete nummer was *'In mijn holletje'*. Voor alle duidelijkheid: dit liedje stamt uit de tijd voordat de drugskoeriers vanuit het Caribisch gebied actief waren. Voor wie benieuwd is naar het hele lied; type in je browser in de zoekbalk 'in mijn holletje'. Ik neem aan dat Jan het muziekexamen goed is doorgekomen aangezien hij een succesvolle loopbaan heeft gehad in het onderwijs.

Op de hospiteerscholen was ik nog steeds een klein mannetje en bovendien een van de jongsten. Een onderwijzeres in klas 6 van een Hilversumse school wees me erop dat ik maar een paar jaar ouder was dan een aantal leerlingen uit haar klas. Dat was te merken ook, omdat sommige meisjes uit die klas me toch wel 'vreemd' aankeken. In die tijd kreeg je ook af en toe bezoek van leraren van de kweek en dat vond ik altijd erg stressvol.

In mijn vrijetijd was ik vaak te vinden in een van de muziekhokjes achter de eetzaal, waar Wil Brok uit Woerden piano speelde en ik een nieuwsgierige belangstellende was. Erg jaloers op

zijn kunde; uiteraard wilde ik ook piano kunnen spelen en na veel oefenen kwam ik niet verder dan een gedeelte uit Für Elise.

Toen we in februari 1966 in de vierde klas zaten, werd er vanuit de directie van ziekenhuis Berg en Bosch in Bilthoven aan de Pedagogische Academie in Hilversum gevraagd of er leerlingen bereid waren om als "aanvulling" te functioneren op een personeelsfeestje van leerling-verpleegkundigen. Dat was niet tegen dovemans oren gezegd en dus reden Theo Grömmel en ik op mijn brommer in de sneeuw naar Bilthoven. Het was daar erg gezellig en na een paar pilsjes raakte ik wat over mijn schroom heen, pakte de microfoon en introduceerde Wil Brok als een groot talent op de piano. Hij heeft in ieder geval wel een stuk gespeeld, maar of dat bij de verpleegsters in goede aarde is gevallen is mij onbekend. Wat ik nog wel heel goed weet is dat ik op die avond zo tegen twaalven mijn huidige vrouw Lucienne heb leren kennen. Ze had die avonddienst gehad en werd door een collega overgehaald om toch nog even naar het feestje te gaan. Achteraf is dat zeer goed uitgepakt en hebben we in de sneeuw buiten nader met elkaar kennis gemaakt (Heb ik toch netjes uitgedrukt!). Nog vol van emoties zijn Theo en



ik teruggedreden. De volgende ochtend realiseerde ik me dat ik haar achternaam totaal was vergeten; ik wist dat ze uit Driebergen kwam en ze heeft uiteraard wel verteld hoe ze heette. Samen met de lekenconciërge heb ik toen het telefoonboek van Driebergen doorgespit en gelukkig kwam haar naam tamelijk voorin het alfabet voor en bij de naam "van Bruggen" aangekomen daagde mij weer wat. Heb haar gelijk een brief geschreven en toen daar antwoord op kwam, wist ik zeker dat ik de goeie te pakken had. Vanaf die tijd ging ik bijna elke avond op mijn brommertje – een groene Sparta met beenkappen – naar Bilthoven.

#### *Toneelstuk 'Maar een miljoen' in klas 4*

Aan het einde van schooljaar 4 ben ik geslaagd voor het onderwijzersexamen, hoewel de leraar biologie, wiens naam mij is ontschoten (*Willems, red.*) dat mij niet gunde; voor zijn vak had ik een onvoldoende,

omdat ik er ook weinig voor deed en de man mij totaal niet aansprak.

Het jaar daarop is voor mij als schooljaar min of meer teleurstellend verlopen. In februari tijdens de carnavalsvakantie kreeg ik thuis per post het bericht dat ik na de vakantie niet hoefde terug te keren naar Hilversum, omdat het de directeur - in dit geval Meinardus - ter ore was gekomen dat Lucienne zwanger was en dat werd niet erg op prijs gesteld. Voor mij zeer teleurstellend, omdat tegelijkertijd Lucienne op haar werk had verteld van onze situatie en de directrice daar had gezegd dat zij kon blijven werken als voorbeeld voor anderen hoe het ook zou kunnen.

Gelukkig had ik al vrij snel een baan in het onderwijs als leerkracht aan de St. Antoniuschool in Ulft (Oer) en vervolgens in Varsselder. Het schooljaar daarop heb ik alsnog mijn hoofdakte behaald aan de Rijkskweekschool in Doetinchem, samen met o.a. Felix Smeets. Nadat ik nog enkele maanden als onderwijzer in mijn geboortedorp had gewerkt, kreeg ik een aanbod te komen werken in Bussloo, waar ook een woning voor ons beschikbaar was. Uiteraard heb ik dat aangenomen. Sinds die tijd – 1968 – wonen we hier en hopen er nooit meer weg te gaan.

---





### MET ANGST EN VREZE

Zolang ik ronddool op deze aardkloot heb ik nog nooit zulke grote aantallen digitale grappen via e-mails en apps toegestuurd gekregen als tijdens de laatste maanden. Het was te merken, dat er heel wat mensen behoorlijk met hun ziel onder de arm liepen vanwege de hun opgedrongen vrijetijd. Door middel van teksten, filmpjes, foto's of tekeningen, werd vooral de draak gestoken met dat vermaledijde Coronavirus COVID-19.



Soms stuur ik er een door naar familie of vrienden en ik ben beslist niet de enige die dergelijke mailtjes of appjes deelt. Naar mijn idee gebeurt dat zó veelvuldig dat de grappen zich daardoor nog sneller verspreiden dan het virus zelf ooit zou kunnen doen!



Het is wel duidelijk waarom dit soort geintjes momenteel zo in trek zijn. Dat mensen in tijden van crisis of in stressvolle situaties proberen hun angst weg te lachen, is een bekend fenomeen. Dat leer je al vroeg: als je ergens bang voor bent, kun je er het beste maar wat lacherig over doen. Daarmee kleiner je het probleem. Toen ik in mijn kindjaren eens niet durfde gaan slapen, omdat er een 'eng beest' onder mijn bed zat, zei mijn vader: "Nou, dat monster moet wel erg bang voor jou zijn, dat ie helemaal onder het bed kruipt!" Met die grappige opmerking lukte het hem mijn angst te relativieren. Ik hield nog wel een lichtelijk ongerust gevoel over, maar 't was niet zo erg meer. Ik durfde weer alleen in mijn slaapkamer te blijven.

En hoe vaak zijn we in ons dagelijks leven niet ergens zenuwachtig voor, ook een vorm van angst. We zijn bang voor afkeuring, hebben angst om te laat te komen, zijn bang om een flater te slaan of om te zakken voor dat examen, bang dat er iets ergs gebeurd is, dat het gaat onweten, dat het vliegtuig gaat neerstorten, dat we een afspraak vergeten of dat die enge hond op ons afkomt. Menigeen zal in dergelijke situaties nerveus gaan lachen want dat werkt blijkbaar angst reducerend. Of iemand in je gezelschap die de angstige spanning voelt, maakt een geestige opmerking. Of nóg beter: je maakt die opmerking zelf! Humor is volgens psychologen een heel geciviliseerde vorm van afweer. Het is in die situaties een overlevingsmechanisme, een uitlaatklep die ontspanning geeft en die voorkomt dat het je allemaal te veel wordt.

Al die Coronagrappen passen natuurlijk perfect in dit patroon. De onzekerheid, de spanning en de stress die deze ingrijpende, wereldwijde virusziekte veroorzaakt, vragen natuurlijk om relativering. Maar we moeten natuurlijk niet het idee hebben dat angst met een grap alleen is af te doen. Het menselijk lichaam reageert over het algemeen op angstgevoel met een verhoogde staat van paraatheid: vechten of vluchten. Vanwege de wereldwijde verspreiding van COVID-19 heeft een letterlijke vlucht in dit geval weinig zin. Vluchten in humor is dan een goed alternatief. Mijn pacifistische grondhouding noopt mij het 'vechten' het liefst in dichtvorm te doen. Ik dicht dus angst van mij af door die te relativieren! Want laten we wel wezen, er zijn op deze wereld gelukkig nog heel wat meer dingen om bang voor te zijn dan alleen dat Coronavirus. En dat is dan weer een hele geruststelling! Door in het onderstaande gedicht ook nog een dosis humor te stoppen, sla ik twee vliegen in één klap. En dat vind ik, persoonlijk als persoonlijk als zodanig gesproken, dan weer mooi meegenomen!

## BANG

Volgens de psychotherapeut  
Staan mensen duizend angsten uit:  
Drempelvrees en bang voor katten,  
Castratieangst of vrees voor ratten.  
Niets wat je maar bedenken kan  
Of er bestaan fobieën van.  
Nu is dat niet bepaald een pretje.  
Die angsten doen toch heel wat met je!

Maar je bent écht gehandicapt,  
Als j'ook je baan nog tegen hebt:  
Niet één patiënt die zich begeeft  
Naar een uroloog die plasangst heeft.  
Wie gaat nog naar een tandarts die  
Belast is met dentofobie?  
En fnuikend is, niet te betwisten,  
Opinieangst voor columnisten.  
Wordt hem islamfobie verweten,  
Kan de imam wel zijn baan vergeten!  
Een astronaut met ruimte vrees?  
Verwijderd uit de database !  
Paniek voor boekbinders die dreigen  
Last van bindingsangst te krijgen.  
Piloten kunnen het vergeten  
Als hoogtevrees aan hen gaat vreten.  
Wordt hij door naaldangst overmand,  
Is 'n kleermaker wel afgebrand!

Hoewel we het niet graag toegeven,  
Beïnvloedt angst wel fors ons leven.  
Hoe dubbel wordt de pijn beleefd  
Door een sadist die pijnvrees heeft?  
Hoe pijnlijk voor een kleptomaan  
Als kleptofoob bekend te staan!  
Koudwatervrees bij Eskimo's  
Maakt hen volledig werkeloos.  
Als 'n Brit zijn Anglofobie niet kan keren,  
Moet die dan maar gaan emigreren?  
En wat toiletangst met je doet  
Wanneer je net heel nodig moet .....

Tenslotte, voor er ook symptomen  
Van dichtangst bij je op gaan komen:  
Laat vrees je leven niet vergallen  
Maar bedenk in die gevallen:  
Uiteindelijk lijdt een mens het meest  
Door het lijden dat hij vreest

*harrie de valk (20-04-2020)*

## NOG MAAR EENS HILARIUS.....

Henk Ruyter (63-68)



Voor de anekdote die ik wil beschrijven, neem ik jullie even mee terug naar Hilversum.

Jullie kennen allemaal de Anna's Hoevense Berg. Toch....!?

Vanuit Hilversum komend, ligt iets voor de "berg", aan de linkerkant het sportpark Wasmeer. Op dat sportpark hadden twee voetbalclubs hun velden en opstallen, waarvan toen al de kantine het belangrijkste was. De ene club was EMM (Elf Makke Muizen, zoals wij die club neerbui-gend noemden) en de andere was de Zebra's. EMM was een rooms katholieke club en de Zebra's een bij elkaar geraapt zootje ongeregeld, maar wel véél leuker en beter dan EMM.



Vanwege het rooms katholieke aspect waren (of moesten dat zijn) de voetballiefhebbers onder de fraters, supporter van EMM. Neemt niet weg, dat ik hen dikwijls op hun tenen zag staan, om over de bosjes, die als afscheiding tussen de beide clubs dienden, te kunnen kijken naar een fantastisch voetballend Zebra's 1.

In de kweekschoolperiode, ik was extern, speelde ik in dat team. Net als voorheen mijn vader en later mijn broertjes. Er werden vanuit de fratershoek weleens voorzichtige pogingen gedaan om mij naar EMM te lispelen. Kansloos!

Dan nu de anekdote....

Het speelt zich af zo'n tien jaar na het verlaten van Ludgerus, in de tijd, dat onze jongste zoon nog in de wandelwagen zat. Die gast is nu 43...Zolang geleden dus ..!!

Wij, Riet en ik, waren met hem in die wandelwagen boodschappen aan het doen in een plaatselijke supermarkt in Castricum. Daar, in Castricum, waren wij, na een korte periode in Hilversum te hebben gewoond, inmiddels terecht gekomen. Ik speelde in het eerste van Vitesse'22, een vooraanstaande 2<sup>e</sup> en 1<sup>ste</sup> klasse club in Noord-Holland. Maar dat laatste terzijde.. !

De boodschappen lagen in de winkelwagen en wij stonden in de rij voor kassa een om af te rekenen. Om mij heen kijkend zag ik bij kassa 9 iemand staan die mij heel bekend voor kwam. "Dat lijkt Hilarius wel!!" Maar ja, zonder z'n jurk aan en in burgermanskleren was er toch enige twijfel. Om hem niet mis te lopen, ging ik enigszins nerveus voorbij de kassa's bij de uitgang van kassa 9 staan. Toen betrokken persoon in mijn nabijheid kwam, sprak ik hem aan.....

"Goeie morgen! Een vraagje! Kan het zijn dat u docent bent geweest op de Ludgerus Kweekschool in Hilversum?"

De man keek mij enige ogenblikken verbaasd aan, prikte met zijn wijsvinger in mijn borst en sprak de legendarische woorden: .....**"DE ZEBRA'S!"**



## Bericht uit de Provence (8)

van Jos Bus ('63 - '66)



Ruim een jaar geleden begon ik mijn *bericht uit de Provence (6)* met de vraag: *En, na elf jaar, bevat het nog steeds in de Provence?*

En ik herinner me dezelfde twijfel en onrust in mijn lijf van toen die me ook op dit moment belaagt. Ik antwoordde toen bevestigend en dat was niet gelogen, maar het antwoord was

niet volledig. Ik wilde niet schrijven dat het met de gezondheid van mijn liefste langzaam maar zeker achteruitging. Dat er af en toe vragen opkwamen of we dit avontuur hier wel zouden kunnen volhouden en voortzetten.

Nu, een half jaar na het overlijden van mijn lief, is me de vraag of ik wel in Frankrijk wil blijven wonen al enkele tientallen malen gesteld. Het antwoord ligt in de toekomst. Voorlopig in ieder geval wel, want hier staat óns huis! Hier ligt ónze tuin die we met zoveel liefde hebben aangelegd en vertroeteld. In de *gloriette* is op plexiglas Judiths gedicht over de tuin bevestigd.

Opvallend is dat de laatste twee jaar drie bevriende stellen met een huis in Frankrijk (twee een zomerverblijf, één permanent) hun huis te koop hebben gezet (en inmiddels verkocht). Voor hen is de beslissing gevallen. *Ik Vertrek*, maar dan terug naar Nederland. De reden? Tweemaal ouderdom en gezondheid, eenmaal de nog piepjonge kleinkinderen.



Omdat het openbare leven ook hier in Frankrijk is stilgevallen, is misschien een verhaal over eerdere Franse landverhuizers een aansluitend en interessant onderwerp, het verhaal van drie massale verhuizingen, die van **les pieds-noirs**.

De benaming *pieds-noirs* (er zijn uiteenlopende versies over de oorsprong van 't woord) staat voor de Franse kolonisten uit Algerije. Die kolonisatie dateert van 1830.

Maar er bestaan er ook ruimere invullingen van het begrip. Soms wordt de groep uitgebreid met Fransen uit de Franse protectoraten Tunesië en Marokko. Anderen rekenen ook kolonisten uit Spanje en Sefardische Joden tot de *pieds-noirs* en sommigen mijden de term sowieso, waarschijnlijk omdat die hier en daar ook als scheldwoord wordt gebruikt. Over het waarom later.





Een grote groep *pieds-noirs* is – opvallend genoeg - afkomstig uit de Elzas (en Lotharingen). Na een aantal mislukte oogsten in deze gebieden halverwege de 19<sup>e</sup> eeuw zochten bewoners een kans om aan de armoede te ontsnappen. Een deel probeerde dat door naar de steden (Strasbourg en Mulhouse) te vertrekken. De staat propageerde het vertrek van de werkzoekenden, beloofde hen met geld en landbouwgereedschap te steunen onder voorwaarde dat ze naar de nieuwe Franse kolonie in Afrika zouden gaan.

Na de Frans-Duitse Oorlog (1870-1871) kwamen deze provincies bij Duitsland. De Fransen die hun Franse nationaliteit wilden behouden moesten vertrekken. Wie daar de mogelijkheden niet voor hadden, stonden voor de keus: genationaliseerd Duitser worden óf een som geld krijgen om een bestaan op te bouwen in Algerije. Deze keuzemogelijkheid heeft dorpen, families en gezinnen verscheurd en zorgde voor een tweede golf vertrekkenden.



Feit is dat vele Fransen voor en tijdens de gewelddadige Algerijnse Onafhankelijkheidsoorlog (1954 – 1962) terug naar Frankrijk wilden. We herinneren ons toch allen de jarenlange, dagelijkse berichtgeving in het nieuws op de radio over de FLN (*Front de Libération Nationale*), over de afschuwelijke harde strijd die 350.000 slachtoffers eiste en over de extremistische OAS die zich verzette tegen de publieke opinie in Frankrijk, dat Algerije zijn onafhankelijkheid moest krijgen.

Net als in Nederland overigens komen in Frankrijk de berichten over gruwelijke martel- en vernietigingspraktijken van de koloniale legers pas in de 21<sup>ste</sup> eeuw openlijk naar buiten.

Is dit enkel een verhaal uit een geschiedenisboek? Nee, het zijn gebeurtenissen die doorwerken tot op de dag van vandaag. In juni 1962 komen ongeveer een miljoen Fransen die al generaties lang in Algerije woonden en zich daar thuis voelden, in Marseille aan, vestigen zich veelal in of rond die stad en de zuidelijke provincies en worden daar door vele Fransen eerder gezien als indringers, als grootgrondbezitters (wat zij misschien oorspronkelijk ooit waren geweest), als koloniale uitbuiters, maar bovenal als concurrenten op de arbeidsmarkt, dan als mede-Fransen die (alweer) verplicht waren te verkassen door internationale conflicten. Bovendien waren zij het levende bewijs van het *échec* van de Franse koloniale politiek. Natuurlijk werd dat negatieve imago tijdens de strijd door de FLN benadrukt en verspreid. Vandaar dat de benaming *piéd-noir* hier en daar nog lang als scheldwoord in gebruik bleef. En dat terwijl de meeste repatrianten kleine boeren en middenstanders waren die nu juist alles verloren hadden.

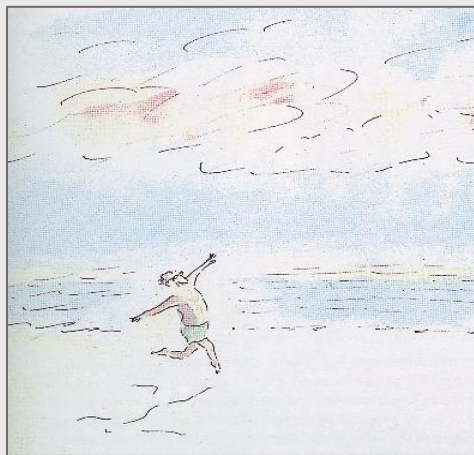

Parallellen met de problematiek in Nederland rond de oud-Indiëgangers die van de Staat excuses en genoegdoening vragen én met het totale vluchtelingenvraagstuk liggen voor het opscheppen.

En hoe zit het met die andere jaarlijkse, vrijwillige bevolkingsverplaatsing, die we doorgaans aanduiden als **'vakantie'**? Dat is moeilijk te voorspellen. Op het moment dat ik dit schrijf, is Frankrijk nog wat terughoudend, hoewel ze hun wat aarzelende standpunt alweer verlaten kunnen hebben op het moment dat ik de laatste punt achter dit stukje zet.

Feit is dat alle intentieverklaringen van mensen die me dit jaar zouden komen opzoeken in de ijskast dan wel in de vrieskast liggen opgeslagen. Afwachten dus.

Dat Frankrijk zich in de afgelopen periode weer als bureaucratisch heeft geprofileerd, moge duidelijk zijn. Tijdens het *confinement* – natúúrlijk gaan de Fransen geen Engelse term als ‘lockdown’ gebruiken (eigen taal eerst! Is er in Nederland überhaupt nagedacht over een Nederlands woord voor ‘lockdown’?) - mochten we naar buiten met een formulier waarop een van de zeven mogelijkheden moest zijn aangekruist waarvoor je je huis verliet. Naam, geboorteplaats, geboortedatum, datum en tijdstip van verlaten van de woning, de plaatsnaam én natuurlijk je handtekening moesten ingevuld zijn. Je identiteitsbewijs moest bewijzen dat je inderdaad jij was. En als er werd gecontroleerd, was dat niet steekproefsgewijs. Bij Apt maakte ik het mee: álle voertuigen in beide rijrichtingen werden bij de brug gestopt door een tiental agenten die nauwkeurig alle tijd namen om de controle uit te voeren. In Céreste werd een vrouw bekeurd die naar de slager ging zonder het beoogde papiertje, 135 euro. De slager heeft met dit voorval zijn verontwaardiging dagenlang over al zijn klanten uitgestort. ‘En die agent kwam nog van een ander dorp ook...!’

De bureaucratie gaat zich helaas ook herhalen bij de heropening van de tennisbaan. In de derde week van mei kreeg ik van de voorzitter van de club een appje dat de banen weer opengingen. De volgende dag werd dat alweer herroepen, omdat de *préfecture* daar alsnog pér club toestemming voor zou moeten geven. Nu werd dat 6 juni, maarrrr... je moet per mail bij je club dag en uur reserveren door, ja hoor, opnieuw het invullen van een *formulaire de confinement*. Speel je een *simple*, geldt dat voor beide spelers. Wil je dubbelen, dan voor alle vier. Je wacht vervolgens een antwoordmail af met de toewijzing. Dat is fase 1.

Richting baan ga je gewapend met je gel, met je met eigen naam gemerkte ballen (!) en natuurlijk in je tenue want het clubhuis is of gesloten, of stelt geen kleedruimtes/douches ter beschikking. En geen gekus meer bij de begroeting, logisch. Vooral dat verbod op het aanraken van elkaars ballen – ténnisballen wel te verstaan, haha – zal bij het dubbelen al een gezelschapsspel op zich zijn. Ieder moet zich in zijn eigen vak blijven, en 5 minuten voor het einde van de speeltijd dienen het net en de banken/stoelen gereinigd te worden (ah, vandaar die gel natuurlijk). Geen handshakes uiteraard, afijn, ik denk dat ik nog even wacht met die rompslomp, het moet wel leuk blijven.

En leuk blijft het altijd met **Sempé**. Ken je hem nog niet, de grote Franse illustrator die o.a. werkte voor The New Yorker (meer dan 70 covers), Paris Match en tientallen boeken vol zeer humoristische cartoons afleverde?

Samen met **René Goscinny** (schrijver van o.a. Asterix en Lucky Luke) maakte hij in 1959 een klein menneke tot beroemdheid: *le Petit Nicolas*. Op menig Nederlandse middelbare school zijn de amusante belevenissen van deze kleine Nicolas en zijn vriendjes als lesstof aangeboden om het Frans *mieux* meester te worden. De school waarvan hij zelf wegens ‘ongehoorzaamheid’ werd verwijderd zodat hij als 17-jarige ging werken als fietskoerier bij een wijnhandel, voordat hij zijn diensttijd in Parijs diende. Zijn eerste bundel humoristische tekeningen *Rien n’est simple* verschijnt in 1962 en er zijn tot op heden nog zo’n 30 boeken van hem verschenen (ik heb er zeven).

Een journaliste vroeg hem ooit naar het voor haar onbegrijpelijke succes van *le Petit Nicolas*. ‘Op het moment dat u het schreef was het eigenlijk al ouderwets’, zei ze. ‘Exactement, c’est



*pourquoi*, had Sempé geantwoord. Het sentiment van het verleden is een belangrijke bron, of dat verleden nu *'noir'* was zoals hij zich het Bordeaux uit zijn jeugd herinnerde of *'pastorale'*.

Sempé, geboren in 1932 in Pessac bij Bordeaux is zo'n illustrator die je beter doet kijken en die je blij maakt; het is absoluut een optimist. Zijn tekeningen zijn op een heel speciale manier gedetailleerd. De kracht zit in enkele exact getroffen kleine lijntjes die een emotie blootleggen. Hij is een man van *de gevoelige lijn*. Hij doet ons voortdurend glimlachen om die malle, maar veelal ook aandoenlijke mensen zoals... wij.

Wat is het moeilijk om een voorbeeld te kiezen. Hij heeft zo veel leuke tekeningetjes gemaakt. Gek genoeg gebruik ik hier het verkleinwoordje wat zijn oorzaak waarschijnlijk heeft omdat zijn figuurtjes vaak klein zijn in verhouding tot hun omgeving. Maar tijdens een expositie enkele jaren geleden, bleek dat hij zijn veelal met aquarel ingekleurde *dessins* op groot formaat maakte, soms wel 60 x 90 cm.

Bekende thema's van Sempé zijn: een tevreden dan wel eenzaam mens alleen in een weids landschap (bos, velden, zee), de gescheiden werelden van volwassenen en kinderen, spelende kinderen, gemoedelijke gezelschappen waar dan ook, de stad of het platteland, overdadige interieurs met kleine 'voornamen' of oude mensen erin, soms een verdwaald musicerend kind in diezelfde grote ruimte.

Muziek en sport waren ook favoriete onderwerpen. Van de sport veelal voetbal, maar bij uitstek hield hij van de *vélo*. Uit 1995 dateert zijn briljante boek over een fietsenmaker die zelf niet kan fietsen: *Raoul Taburin*. Absoluut een *artist de bien-être!*

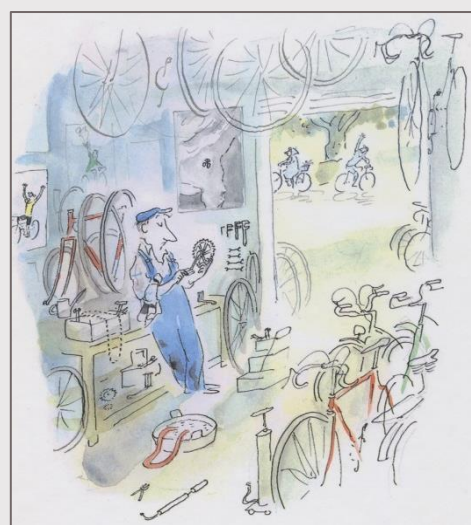
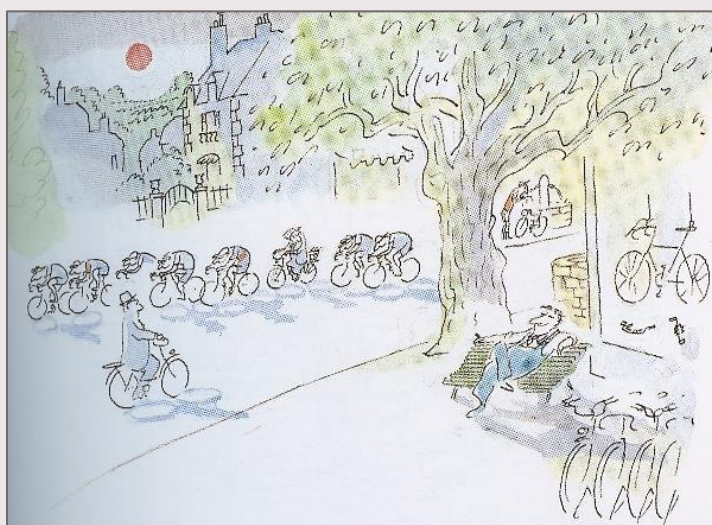

In het overzichtsboek *Itinéraire d'un dessinateur d'humour* uit 2019 beschrijft Sempé een ontmoeting met Joop Zoetemelk waarin hij aan de man die op het punt stond wereldkampioen te worden vertelt dat hij trots is op zijn eigen topprestatie om bij zijn 2e huis nabij Draguignan een keer de Ampus te beklimmen. De Nederlandse held had hem met een grijnslachje de mond gesnoerd en daarmee alle verleidingen om ooit ook eens de Ventoux of de Tourmalet te beklimmen, in rook doen opgaan.

De Fransen zijn, nog net niet zo erg als de Belgen, enorme liefhebbers van stripboeken, *les bandes dessinées*. Het is de moeite waard in Frankrijk een goede boekhandel binnen te lopen en op zoek te gaan naar deze afdeling. Je zal je verbazen over de omvang van hun voorraad: wanden en bakken vol, keurig gerangschikt naar de meest uiteenlopende genres en stijlen. Er zijn ook veel, vaak klassieke romans in stripvorm uitgegeven met de volledige tekst daarin verwerkt. In Nederland kennen we daar slechts een handjevol voorbeelden van. Erg mooi en

stemmig vind ik de vierdelige uitgave van *De Avonden* van Gerard Reve door Dick Matena. Zo lees ik *L'étranger* van Albert Camus wiens sterfjaar 1960 nu aanleiding is voor heel veel nationale aandacht. In Apt zag ik een hele etalage aan hem gewijd.

Mijn Belgische buurman Philippe vertelde mij onlangs dat hij met vrienden uit Brussel en Rouen als zij samen zijn, elkaar dikwijls raadsels opgeven over personen, plaatsen, gebeurtenissen en uitspraken uit de boeken van Tintin (Kuifje) van Hergé, uit de avonturen van Asterix & Obelix (tekenaar Uderzo) of die van Lucky Luke (tekenaar Morris).

Rare jongens, die Belgen en Fransozen.

*A la prochaine!*

---

## THEMADEEL

# LUDGERAANSE VEELZIJDIGHEID

### **Thema-inleiding**

*Er bevindt zich binnen de Ludgerus-cohorten een breed scala aan creatieve, intellectuele en sociaal gewaardeerde vaardigheden en interesses op hoog (HBO?) niveau. Bovendien kwaliteiten die vorm kregen als beroep en/of als vrijetijdsbesteding naast de loopbaan in het onderwijs. In de toelichting bij onze oproep om hierover kopij in te sturen, werden vooral de beroepsmatige en hobby-achtige vaardigheden onder de aandacht gebracht. Daarmee dreigen echter veel andere aspecten van iemands veelzijdigheid vergeten of onderbelicht te worden. Immers, onze menselijke veelzijdigheid (of afwezigheid daarvan) uit zich ook op tal van andere zéér belangrijke manieren en terreinen!*

*We kunnen een veelzijdiger, meeromvattend beeld van onszelf schetsen door ons niet te beperken tot beroep en hobby, maar ook door ons dagelijks leven, onze activiteiten, emoties en gedachten op papier zetten en daarbij speciale aandacht schenken aan onze gevoelens t.a.v. onszelf, onze gezinsleden en anderen die deel uitmaken van onze omgeving. Foto's van die 'alledaagse' dingen en personen verhelderen ook veel! Je zou ook kunnen terugblikken op je levensloop met speciale aandacht voor je komische belevenissen, tragedies en de andere hoogte- en dieptepunten in je persoonlijke (liefdes)relatie(s) en je maatschappelijk functioneren. Zo ontstaat een alledaags, maar boeiend en verhelderend biografisch verhaal.*

*Het is beslist niet iedereen gegeven zó open zijn persoonlijke ervaringen en emoties op papier te zetten. Er is een bepaalde mate van lef voor nodig om je kwetsbaar op te stellen. Maar durf je dat wel, dan komt je veelzijdigheid als mens pas echt goed tot zijn recht! Aan de lezer om te beoordelen op welke van de hiernavolgende veelzijdige verhalen dat al van toepassing is.*



## HOEZO VEELZIJDIG?

Als bij ons thuis een stekker moest worden vervangen dan werd de elektricien erbij gehaald. Mijn vader kon een lamp in een fitting draaien, maar dat was het dan ook, verder gingen zijn technische vaardigheden niet. Gelukkig was de elektricien een oud-leerling van hem en werd onze benedenwoning verhuurd aan de chef van een doe-het-zelf-winkel. Dat laatste kwam heel goed uit, want met zes kinderen ging er wel eens wat kapot. Mijn vader was in vele opzichten volstrekt onhandig en had daar beslist geen problemen mee. Als schoolmeester was zijn onhandigheid ook geen belemmering bij de uitoefening van zijn vak. Dat de eenzijdige ontwikkeling van zijn kwaliteiten ook een mate van eenkennigheid met zich meebracht, uitte



zich in het feit dat hij na zijn kweekschool opleiding (Ludgerus, lichting '23 - '27) op een school terecht kwam waar hij de rest van zijn leven aan verbonden bleef: ← **de Ludgerusschool (!)** in Groningen, Eerst met veel plezier als leerkracht, daarna tot aan zijn pensioen als hoofd. Hij had het goed en had geen behoefte aan verandering. Toen ze hem vroegen inspecteur van het basisonderwijs te worden, zei hij dat hij onvoldoende verbale vaardigheden had om die baan aan te kunnen. Om onbegrijpelijke reden ging hij uitdagingen

uit de weg. Hij was maar beperkt nieuwsgierig en hoefde zijn grenzen niet te verleggen. Hij ging ook nooit met vakantie, dat bracht maar onrust. Hij ging dan liever naar zijn school, dat was zijn lust en zijn leven. Zijn eenzijdigheid en eenkennigheid gingen ook gepaard met een zekere eenzelligheid. Alleen en in zichzelf gekeerd bleef hij in de grote vakanties als een zombie in dat grote lege gebouw bezig met van alles en nog wat. Hij woonde haast op die school, breidde er de bibliotheek uit, boog zich over nieuwe methoden, controleerde de boeken, vulde de inktflessen aan en zorgde ervoor dat het aan het begin van het nieuwe schooljaar de leerlingen aan niets ontbrak. Hij had er veel voor over om van zijn school de best mogelijke school te maken. Zijn leerlingen, die voor het merendeel uit milieus kwamen waarbij welvaart ver te zoeken was, verdienden nu eenmaal goed onderwijs. Dat hij dankzij de pastoor uit zijn geboorteplaats op de Ludgerus kweekschool was terechtgekomen zou hij nooit vergeten. Zijn hele leven lang prees hij die opleiding in alle toonaarden. Daar hadden ze hem bijgebracht dat

je kinderen [ontwikkelingskansen](#) moest geven. Dat factoren buiten de school daar ook invloed op hadden, besepte hij maar al te goed. Mede daarom werd hij ook sociaal actief. Huisbezoek, Armenbestuur, Kinderbescherming, Vertrouwensman van huilende moeders die aan de deur kwamen bedelen, namen veel van zijn vrije tijd. Vele jaren zette hij zich in voor anderen en leefde hij een zeer gezien en gewaardeerd leven. Hij werd door het huis van Oranje daarvoor dan ook **geridderd**. Voor ons, zijn kinderen, kon hij geen spijker in een plank slaan, geen bal trappen, geen ei koken, geen feestneus opzetten en leefde hij in een totaal andere wereld. Wij vonden hem bijzonder eenzijdig, eenkennig, eenzellig en vreselijk eentonig. Hij zwom zijn vele rondjes altijd in dezelfde vijver en zijn dagelijks gedrag was in alle opzichten uiterst voorspelbaar. Soms was dat gemakkelijk, ook voor mijn moeder, omdat je altijd wist waar je met hem aan toe was.



Van veelzijdigheid was geen sprake. In mijn ogen was hij de meest eenzijdige Ludgeriaan die ooit aan de Oude Amersfoortse weg de deur achter zich dicht heeft gedaan.

Nu Ludgeriaanse veelzijdigheid het thema is van deze H3, moest ik opnieuw weer aan hem te denken. Doordat hij was zoals hij was, zocht ik mijn heil in uitersten, ging mijn broer naar de kunstacademie en mijn zus naar de toneelschool. Nooit had deze Ludgeriaan uit de oude doos kunnen bedenken dat een van zijn kleinzoons ballonvaarder zou worden en een ander zich ging bekwamen in het ontwerpen van jurken. Wat hield hem toch tegen om zijn onvermoede mogelijkheden te ontdekken? Waarom voelen velen zich daartoe wel uitgedaagd? Veel mensen verlangen iets van zichzelf en gaan daarbij vaak tot het naadje! Doen ze dat om zich te bewijzen en zo in hun bestaan bevestigd te worden? Had mijn vader daar geen behoefte aan? Wat drijft een mens? Waarom kijken we met bewondering naar hen die het 'ver schoppen'. Die door hun bevlogenheid voor het oog van de wereld het helemaal maken! Beseffen we door het succes van anderen wat mogelijk is, en genieten we tegelijkertijd van de menselijke producten en uitingen die zij voortbrengen? Is de geur van succes daarom zo bedwelmend? Geeft juist veelzijdigheid aan het bouquet van het leven haar fraaiste kleuren?

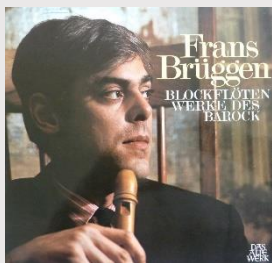

Al op de kweekschool werden we geconfronteerd met Ludgerianen die opvallende carrières maakten. De blokfluitvirtuoos Frans Brügger, de oprichter van het 'Orkest van de Achttiende Eeuw', werd vaak genoemd als voorbeeld van hoever je als Ludgeriaan kunt komen. Op Ludgerus werden we permanent uitgenodigd, zeg maar gedwongen, om het beste uit onszelf te halen. De fraters geloofden heilig in ontwikkeling! Mede daardoor liepen er in de gangen van dat internaat vele ambitieuze jongemannen rond. Het gonsde er van zelfvertrouwen en potenties. Muziekklinken verwaaiden langs de eetzalen, typmachines ratelden hun ritme, vergaderstemmen baarden opzien en bij recreatiezalen schaterde vaak een uitbundige lach. Er heerste een op de toekomst gerichte dynamiek in dat gebouw, en je mocht blij zijn je daaraan te kunnen laven. Dat had mijn vader in de jaren twintig al zo ervaren, daarom had hij zijn hart verpacht aan het schoolmeesterschap. Maar dat gold niet voor iedereen. Sommigen geraakten bij al die overmoed en dynamiek tussen wal en schip, anderen ontdekten al gauw dat hun mogelijkheden verder rijkten dan het leerkracht zijn. Een veelheid aan ruwe onontdekte talenten uit de diaspora van Noord-, Oost- en Midden-Nederland bevolkte dat Ludgerus internaat. Het was een vergaarbak van jongeren uit uiteenlopende taalgebieden en uit alle soorten milieus die een kans grepen die ze niet eerder kregen.

Aangenomen mag worden dat er op de Ludgerus meer talent heeft rondgelopen dan op menig andere kweekschool. Men kwam er niet zomaar, en er moest voor betaald worden. Met de mogelijkheden die het internaat bood, konden de leerlingen, later de studenten, zich er voorbeeldig ontwikkelen. Velen hebben hun kansen optimaal benut en hebben in hun leven daar de vruchten van geplukt. Dat blijkt onder meer uit bijdragen van oud-Ludgerianen in onze periodiek H3. Daarom komt het thema Ludgeriaanse veelzijdigheid ook niet uit de lucht vallen: de H3 heeft er zijn bestaan aan te danken. Toch moeten we uitkijken die veelzijdigheid al te veel te roemen. Eenzijdige, eenkennige, eenzelvige en eentonige mensen zijn van wezenlijk belang voor het evenwicht in een samenleving. Dat heb ik uit het leven van mijn vader begrepen. Slechts één keer zocht hij in zijn vrijgezellenjaren het grote onbekende op: hij fietste van Groningen naar de Ardennen en terug. Een belevenis waar hij jaren later nog uitvoerig over kon verhalen. In zijn beperktheid was hij een meester. Hij was groot in het kleine. Hoezo veelzijdig? Dat eenvoudig voldoende was, had hij op de Ludgerus meegekregen.

---

---

## GEOCACHING, een hobby van Hans Miedema (65-70)

---



In 2003 kocht ik een GPS om wandelroutes uit te zetten. Een extra mogelijkheid om de wandelingen aangenamer te maken, eventueel de hoogteverschillen aan te geven en om zo de routes volgens het boekje te lopen, of juist in omgekeerde richting naar gelang de weersomstandigheden, bijvoorbeeld het zwaarste deel van de tocht in de ochtend als het nog koel is en dan rustig afzakken.

En dat kwam eigenlijk, omdat Inez, mijn vrouw, liever wandelt en ik liever fiets. Zo zou ik dan wat te doen hebben tijdens het wandelen. We maakten tochten in Nederland, Duitsland en later Ierland om de mogelijkheden van het apparaat uit te proberen. Maar het was ook leuk om er de werkelijke snelheid van de fastferries van Stenaline mee te kunnen bekijken (ruim 70 km per uur). Die ferry's werden trouwens vanwege de hoge brandstofkosten in 2007 alweer uit de vaart genomen



de boot en de GPS

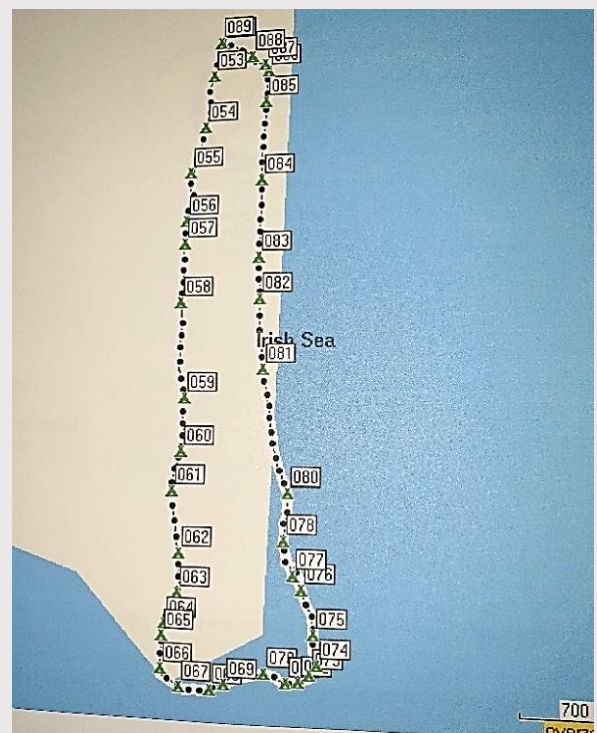

De geheugenpunten (waypoints) van een tocht langs de Ierse zee. Lijkt gedeeltelijk in zee, maar dat komt doordat we de wandeling tijdens eb gemaakt hebben.



Tot zover de korte samenvatting van mijn keuze voor een GPS.

“Pas” in 2007 werd ik door onze jongste zoon gewezen op een andere mogelijkheid van de GPS: het geocachen. Dus niet alleen meer plaats bepalen en routes uitzetten, maar een nieuwe dimensie toegevoegd. Dat kwam onder andere hierdoor:

Op 2 mei 2000, omstreeks middernacht Amerikaanse tijd, werd de grote blauwe schakelaar voor controle van selectieve beschikbaarheid ingedrukt. Vierentwintig satellieten over de hele wereld verwerkten hun nieuwe orders en onmiddellijk verbeterde de nauwkeurigheid van de GPS-technologie met een factor tien. Tienduizenden GPS-ontvangers overal ter wereld kregen zo een forse upgrade.

Voor die tijd hielden de Amerikanen dat tegen, maar tijdens de Golfoorlog moesten de bondgenoten ook van de Amerikaanse precisie gebruik kunnen maken, dus moesten ze het wel beschikbaar stellen.

Op 3 mei kreeg een techneut, Dave Ulmer, een IT-consultant, het idee de nauwkeurigheid te testen door het verbergen van een ‘navigatie doel’ in het bos. Hij noemde het idee de ‘Great American GPS Stash Hunt’ en postte het in de nieuwsgroep voor GPS-gebruikers. Zijn idee was simpel: Verberg een container in het bos of op een andere plek en bepaal de coördinaten met behulp van een GPS-apparaat. Zet vervolgens deze coördinaten op internet zodat iedereen de container kan gaan zoeken en vinden. De vinder zou de Stash met zijn GPS-ontvanger kunnen vinden. De regels voor de vinder waren eenvoudig: Neem wat spullen uit de Stash - nu Cache-, teken het logboek en laat wat spullen achter. Noteer later op internet de vondst.

Op 3 mei plaatste hij zijn eigen container, en zwarte emmer, in de bossen bij Beaver Creek, Oregon. Samen met een logboek en potlood liet hij wat leuke dingen achter waaronder video's, boeken, software en een katapult. Hierna deelde hij het waypoint van zijn ‘stash’ met de online community. **N 45 ° 17.460 W 122 ° 24.800** waren de coördinaten van de eerste cache. (N = Noorderbreedte en W=Westerlengte. Hier in Nederland bevinden zich de meeste caches uiteraard op N Noorderbreedte en E Oosterlengte.)

Geocaching (spreek uit: dzjio-kesjing) is een populair spel waarbij je met een GPS (eventueel met smartphone) op zoek gaat naar een schat (de cache). Zo'n cache is bijv. een munitiekistje, een Tupperware doosje of een filmkokertje. Ze variëren van grootte, maar ook van de moeilijkheidsgraad wat betreft de verstopplek. In cache zit altijd een logboekje, waarin je je naam schrijft als bewijs dat je de cache gevonden hebt (loggen). Die naam is meestal een speciaal voor het geocaching bedachte naam (nickname, voor ons is dat wandelaarjgm). In de cache zitten ook vaak spulletjes zoals sleutelhangers, knuffels, spelletjes etc., die je mag ruilen voor iets van gelijke of hogere waarde.

Onze eerste cache die we gingen zoeken was een multicache (waarbij meerdere punten met opdrachten gezocht moesten worden om daarna de eindcache te kunnen berekenen en te zoeken): “Varsseveld buiten”. Die cachetocht was 8 kilometer lang en lag op wandelafstand van ons huis. Daarna hebben we bij Winterswijk het echte cachevirus opgelopen door de prachtige caches van de Flowerpowers (inmiddels bestaat dit team niet meer doordat een van de teamleden is overleden). Stuk voor stuk originele en kunstzinnige caches. Daar hebben we ook het besluit genomen om voor elke 100 caches die we vinden er zelf ook een te maken onder de teamnaam wandelaarjgm. Inmiddels hebben we bijna 5000 gevonden caches in binnen- en buitenland en hebben we er zelf 50 geplaatst in Nederland, Duitsland, Zwitserland en Frankrijk.

Er bestaan geocaches in verschillende moeilijkheidsgraden. Die worden aangegeven met 1 tot 5 sterren. Voor 5 sterren ben je vaak dagen aan het puzzelen. Bij 1 ster zie je de cache vaak al liggen voordat je aan het zoeken bent.



Maar ook het terrein wordt aangegeven in sterren. Terrein met één ster is bijv. te doen met een rolstoel en 5 sterren brengt je in de top van een boom met klimmersgereedschap of onder water bij een wrak of boei

Er bestaan meerdere soorten geocaches:

Traditionele geocaches

Multi-caches

Mysterie geocache of puzzel caches.

Letterbox hybride geocaches

Wherigo caches

Virtuele geocaches

Webcam caches

Earthcaches

Adventure lab.4

Gebruik het zoekwoord in google. Een uitleg van elk type zou dit artikel te lang maken.

Ben je geïnteresseerd? Meer informatie is te vinden op [www.geocaching.com](http://www.geocaching.com).

Daar vind je uitleg over het geocachen. Het is voor iedereen gratis. Je kunt naast de GPS ook je smartphone met gps gebruiken, daar zijn apps voor.

In ieder geval ben je bij deze hobby veel buiten in de natuur en meestal kom je op de prachtigste plekken. Veel uitdaging zit ook in de puzzels en/of opdrachten. Kortom een hobby, die je geest en lichaam fit houdt.

Ik heb gemerkt dat nu in de corona-tijd erg veel mensen aan de wandel gaan of op de fiets stappen om in de omgeving van hun eigen huis geocaches te gaan zoeken.

Ik durf te wedden dat er binnen loopafstand van je huis vast een geocache te vinden zal zijn.



Cache Weidevogels...??? Even ten noorden van Varsseveld. Tijdelijk niet online vanwege broedende zwanen.

Hiernaast een voorbeeld van een cache met een logrol. Deze hoorde bij de cache Konferenzzentrum en past in een houder onder de zitting. Er zit nu een nieuwe en dit is als voorbeeld een oud logboekje.





Boven als voorbeeld twee cacheslocaties in Zwitserland: Brücke 111 (111 meter lang, 111 meter hoog) en Konferenzzentrum, beiden in het Simmetal. De geocaching code van de Brücke is GC4RPRV en van Konferenzzentrum..? GC2JCEG. De coördinaten van Konferenzzentrum zijn bijv.: N 46°40.419 en E 007° 28.947. Daar kun je de cache zoeken.

Het onderhoud van de caches kost veel tijd, bijv. logrolletjes die vol zijn en helaas ook caches die vernield of meegenomen zijn, moeten worden vervangen en/of gerepareerd.

---

---

*Dat het schrijven van gedichten **Herman Verweij** (61-66) goed afgaat, bewijst hij in bijna iedere uitgave van Hilversum 3. Daarnaast schrijft hij proza, brengt programma's van bekende chansonniers en is hij een fervent langeafstand wandelaar. Als dat niet veelzijdig is ....!*

## ZING, SCHRIJF, WANDEL EN ...

Wat mijmeren terwijl je wandelt levert vaker diepere inblikjes in het hoofd, waar ook de moeiteloze aansturing van de benen plaatsvindt. Voorwaarts, links, rechts en dat in een voortdurende afwisseling. Gedachtespinsels over wat ik nu, man op leeftijd zonder werkverplichtingen, het liefste doe. Wandelen, ik heb daar eerder al eens over bericht. Zingen en dichten zijn mijn andere favoriete bezigheden. Het grappige is dat ook tijdens mijn werkzame leven dezelfde voorkeuren zich reeds aandienden.

Eerst was er de drang om te zingen. Hilversum 1957, leeftijd 12 jaar, de aankoop van een donkerrood studiegitaartje voor 39 gulden was een feit. Een beetje klooiën, grepen eindeloos oefenen en uit de 'Muziekexpress' de teksten van de tophits knippen, uit het hoofd leren: I'm gonna knock on your door, Hello Mary Lou, Lucky lips. Een breed palet aan jukeboxknallers kwam langs. Begin zestiger jaren woonde in het centrum van mijn geboortedorp Herman van Keeken, een zanger die landelijk bekendheid kreeg met zijn versie van Corinna, Corinna. Als ik door zijn straat fietste, hoopte ik dat hij dan net de deur uitkwam. In mijn Kweekschooljaren werd ik eigenaar van een blitse jazzgitaar en probeerde op verjaardagsfeestjes mijn verlegenheid weg te zingen. Droomde stiekem van een glanzende carrière, je moet tenslotte groot denken. De eerste deksel op mijn neus kreeg ik tijdens een zangwedstrijd van 'De Oprechte Amateur'. Die vond plaats in Ons Gebouw aan de Havenstraat, een ontwerp van Dudok, destijds stadsarchitect van Hilversum. Ook de latere tv-vrouw Marga van Praag deed mee. Ik had

een nummer ingestudeerd van Charles Aznavour, 'Et pourtant'. Toen ik het podium betrad, in het felle licht stond van twee toneellampen, begon ik acuut hevig te transpireren. Mijn linkerhand waarmee ik de akkoorden moest grijpen, klam van het zweet. Ik zette het lied in, maar werd zo van de wijs gebracht door de opspelende zenuwen, dat de tekst van het tweede couplet al snel plaatsmaakte voor een onzeker gelalala. Afgang en eerste traumatische ervaring. Door Aznavour raakte ik wel verslingerd aan het Franse chanson. Jacques Brel werd mijn held, steun en toeverlaat. Ik volgde hem op de voet, kocht zijn nieuwste platen. Langzaam, de schroom voorbij, leerde ik liedjes van hem en Georges Brassens naar mijn hand te zetten. De derde singer-songwriter avant la lettre die mijn interesse wekte, was de blinde bard Jules de Corte. Er gaat geen dag voorbij of de gitaar wordt van de standaard geplukt. Onlangs, vlak voordat het coronavirus toesloeg, bracht ik een programma met louter liedjes van deze drie performers.

De lol in het schrijven en bij voorkeur van gedichten openbaarde zich op latere leeftijd. Zeker weet ik dat Piet Oomes een van de eersten was, die bij mij de liefde voor de taal heeft aangewakkerd. Door Anton Sweers zitten de eerste regels van Gorters 'Mei' in mijn ziel gebeiteld. Die moesten we van buiten leren. 'Een nieuwe lente en een nieuw geluid:/ Ik wil dat dit lied klinkt als het gefluit,' Rond mijn veertigste liep alles niet zo lekker -nu zouden ze een zielenknijper op je afsturen- en zocht ik mijn heil in schrijven en schilderen. Tijdens een fietstochtje strandde ik op een stil weggetje onder een lantaarnpaal en genoot van het uitzicht over een weidelandschap onder Hollandse wolkenluchten. Opeens werd ik een stem gewaar. Het geluid kwam van boven. Hoewel ik tijdens mijn kweekschoolperiode het geloof vaarwel had gezegd, leek dit onmiskenbaar een uiting van een hogere macht, die me duidelijk wilde maken dat ik dichter moest worden. En zo geschiedde. *Dus niet*, want zo gemakkelijk gaat dat niet. Tenminste niet bij mij.

Voor mijn hoofdakke-examen scoorde ik een negen voor Nederlands. Vooral te danken aan een slimme keuze van het onderwerp van mijn scriptie. Ik dacht, ik ga de boeken van de katholieke romancier Jos Panhuysen bespreken. Wie kent hem nog? Het viel bij de docent in goede aarde. Een beetje taalgevoel maakt helaas nog geen zomer. Eerste bundeltjes, eerste jeugdzondes, maar wel nodig om stappen te zetten. Vooral leren genieten van het lezen van andermans gedichten. Daar krijg ik sinds mijn pensionering ruim de tijd voor. Ondertussen met vallen en opstaan een eigen geluid vinden. Misschien is het gedicht over mijn lagere schooltijd daar een goed voorbeeld van:

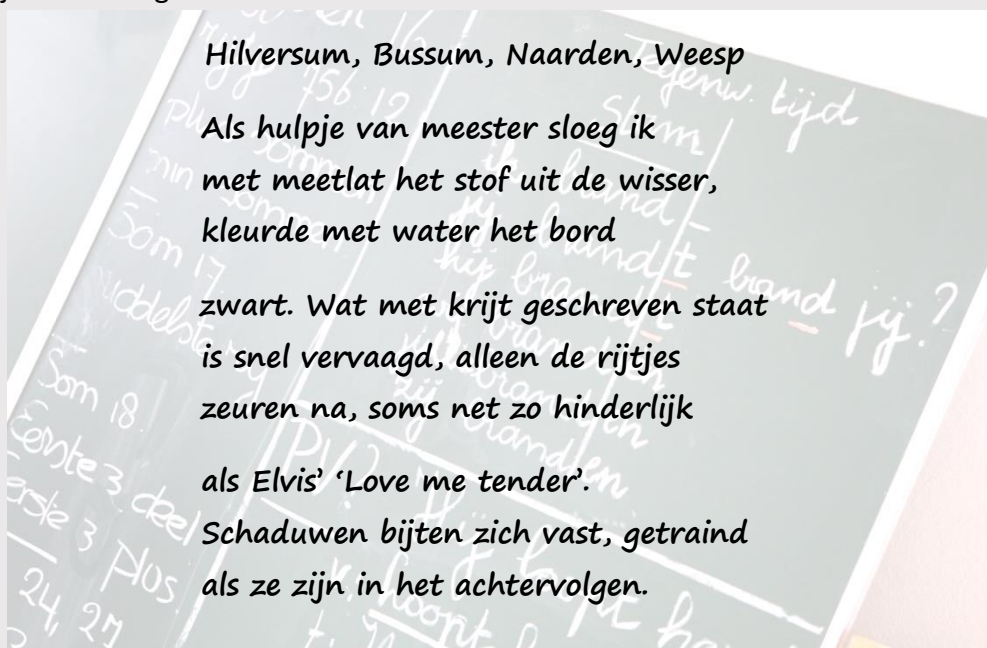



Het mooie van lezen en schrijven is dat je het, mits het lijf niet te veel tegensputtert, tot op late leeftijd kunt praktiseren. Op dit moment werk ik aan een nieuwe bundel met oud en nieuw werk. Datum van verschijnen: waarschijnlijk november/december.

En dan is er nog het wandelvirus, waar ik eerder over repte. Ook het wandelen betreft een late roeping. Eerst liep ik regelmatig hard, vechtend tegen een bollend buikje. Vogelgekwetter maakte dat ik mijn tempo vertraagde en vaker stil bleef staan om een glimp op te vangen van een zanglijster, putter of winterkoninkje. Ook de plantenpracht trok mijn aandacht. Op de Kweekschool moesten we voor het vak biologie een herbarium aanleggen. Als ik het nu open sla, merk ik dat de plakbandjes hun plakkracht hebben verloren; klein hoefblad, behorende tot de familie van de samengesteldbloemigen of composieten, zo lees ik op het etiket in de rechterbenedenhoek van de pagina, lijkt weer te leven nu het zich vrij kan bewegen. Maar ik dwaal af. Hardlopen én interesse voor de natuur zijn moeilijk te combineren. Zo kwam het wandelen in beeld en tegen de tijd dat twee dames op leeftijd het Pieterpad hadden uitgevonden, sloeg ik mijn wandelvleugels uit. Dat beviel zo goed dat ik meer wilde. Een paar maanden met een rugzak vol zekerheid de wereld intrekken. Van Venlo naar Rome lopen, dat leek me wel wat, Bertus Aafjes achterna. Ik bereikte de Heilige Stad gehavend, maar gelouterd. En ik wilde méér. Naar Assisi. Waarom ook niet. Wel via een andere route en daarna bleek de honger nog niet gestild. Een nieuw reisdoel diende zich aan. Het lag in de voormalig DDR, bij de plek waar mijn vader in de oorlog voor de Duitsers moest werken. Deze tochten beleefde ik als een soort drietrapsraket. Eerst is er de voorbereiding, dan de lange wandeling en als laatste trap de verwerking in een boek. Het nagenieten houdt aan, eindigt nooit, omdat al die intense indrukken geen houdbaarheidsdatum kennen. Zo ben ik telkenmale mijn eigen weg gegaan, zocht grenzen op, vond mijn eigen richting.

### *Eigen weg*

*Een weg, in breedte nog geen meter,  
verscholen tussen grasland, glooiend maïs,  
steelt schaduw van wat oude populieren.*

*De uiterste precisie waarmee een weg  
zich in het landschap schrijft, of is het meer  
een achteloos gaan liggen.*

*Bijna zijn draai gevonden, zoals je voor de slaap  
nog snel een been verlegt, met dekbed  
kieren dicht, een grenslijn trekt.*

*Voor wie geen richting weet, de voortgang stokt:  
dit pad is thuis, laat niemand los.*

Herman Verweij





Het eerste dat mij te binnen schoot toen ik het thema voor deze periodiek las, was het evangelieverhaal over de talenten. Op de een of andere manier heeft me dat aangetrokken, mede omdat ik het nooit goed begrepen heb. Niet de hoeveelheid talenten maar wat je er mee doet, is het belangrijkste. Ik associeer veelzijdigheid dus met het hebben van veel talent.

Bijna alle jonge mannen die vanaf 1909 verwachtingsvol naar de Aartsbisschoppelijke kweekschool "St.-Ludgerus" in Hilversum trokken, hadden slechts één doel voor ogen: een goede onderwijzer worden. Het was nauwelijks voor te stellen dat een medestudent **niet** voor het onderwijs zou kiezen. Hij zou immers de plek hebben ingenomen van een liefhebber die niet tot de school was toegelaten. Voor dat ene doel had je roeping nodig en die was volop aanwezig! De studie was pittig en vanaf de tweede leerkring gericht op het lesgeven. Het grote werk ging beginnen. Naast de studie was er genoeg gelegenheid voor de persoonlijke ontwikkeling. In het begin had je genoeg aan jezelf om je binnen het internaat staande te houden. Daarna kon je tijd besteden aan toneellessen, diverse takken van sport, de creatieve mogelijkheden, muzikale activiteiten en zelfs extra les in een vak waarvoor je na de kweekschooltijd



Frater Marcellus

een lagere akte wilde halen voor bijvoorbeeld Frans, Duits of Engels. Er was zelfs een wiskunde klasje. Je kon de aanwezige talenten volledig benutten. Voor sommigen was zo'n l.o.-akte een hoger doel dat enig aanzien gaf.

Ik herinner me uit die tijd een anekdote over het bezitten van een akte..... Bij afwezigheid van de geschiedenisfrater Antoninus hadden we wel eens les van frater **Marcellus**. Voor en in het begin van WO 2 was hij directeur van de school geweest, maar ook "gepensioneerde" fraters bleven hun inzetbaarheid behouden. Een schoolgenoot liep onder lestijd op de gang en trof de directeur, toentertijd was dat frater Willibrordo. Die vroeg waarom de jongeman in kwestie onder lestijd op de gang was. Zijn antwoord luidde: "Ik moet van frater Mozes mijn boek ophalen". Dat antwoord viel niet in goede aarde. Frater Mozes bleek Marcellus te heten en diende niet bij zijn alom bekende bijnaam genoemd te worden. Dat werd dus strafstudie en de schoolgenoot bleef ontgoocheld achter. Hij wist niet beter. Toen hij zijn verhaal aan een klasgenoot vertelde, kwam de aap uit de mouw. Mozes was inderdaad een bijnaam zoals de meeste fraters er één hadden.

Wat heeft dit verhaaltje nou te maken met veelzijdigheid? Als iemand zes M.o.-aktes haalt, mag je hem gerust veelzijdig noemen en een vindingrijk persoon had de bijnaam bedacht door het aantal achter MO te plaatsen en zo ontstond dus MOZES. Ik maak toch een zijsprongetje. De leraar-frater moest voor het vak dat nodig was een studie oppakken om een lesbevoegdheid te halen. Voor een kweekschool was een M.o.-akte genoeg. Verdere verdieping was niet nodig en het was lange tijd not-done als iemand zich wilde verdiepen en een doctorandustitel of een doctorstitel voor zijn vak te halen. Het gaf dus wel een beetje wrijving als een collega-leraar zich wel doctorandus mocht noemen. Later, ik denk na 1970 waren er enkele fraters die wel voor een titel mochten gaan. Breed inzetbaar of veelzijdigheid was belangrijk voor een school. Je moest dus veel vaardigheden hebben in meerdere vakken en dat zorgde er ook voor dat een geslaagd onderwijzer na enige tijd zijn aanwijsstok aan de wilgen hing en journalist werd, presentator of misschien zelfs wel bij een omroeporganisatie ging werken. Een

enkeling is zelfs een bekend zanger geworden. Ook de politiek trok en ik weet zelfs een acteur te noemen en ook een schrijver. Velen zijn in de begeleidingsdienst gegaan of werden op meerdere manieren programmamaker. De grote meerderheid heeft zijn oorspronkelijke roeping gevolgd binnen het onderwijs. De St.-Ludgerusweekschool leverde goede onderwijzers af, maar een oud-rector maakte eens een opmerking dat het ook goede mensen moesten zijn!



**Wil Kuipers (61-66)**

## **TEKENINGEN LEREN LEZEN**

(deel 3 van de Wil Kuipers biografie via intermediair **Gijs Eijnsink**)

*Wil Kuipers (61-66) is een Ludgeriaan, hij weet veel van onderwijs, maar ook van muziek en andere culturen, maar is onderhand tevens een kenner van het grote Stork-concern geworden. Sterker nog, hij schrijft er boeken over. Een veelzijdig mens dus! Dat lezen we al in deel 2 van zijn biografie. Nu deel 3. En ook dat is een mooie inkijk in zijn connectie met de beroemde metaalfabriek.*

### **DEEL 3: TEKENEN EN BOEK**

#### **Digitaal technisch tekenen leren, oftewel modeleren.**

Het avontuur met het helaas mislukte project in Brazilië heeft, naast het schrijven van het boek over de ontwikkeling van de dieselmotor bij Stork, nog een ander totaal onverwacht gevolg gehad. Bij het archiveren van de technische tekeningen uit het Stork archief kwamen we veel tekeningen over dieselmotoren tegen. Tijdens de koffie komt dan in het gesprek naar boven, of we er misschien meer mee kunnen. Dan duurt het niet lang en er liggen plannen om de HOTLo digitaal te tekenen. Aan boord van het schip hadden we vijf dozen met tekeningen gevonden en deze in een container gezet. Een mailtje naar de projectleider van Noble op de werf in Brazilië was voldoende. De containers stonden er nog en ze zouden gaan zoeken naar

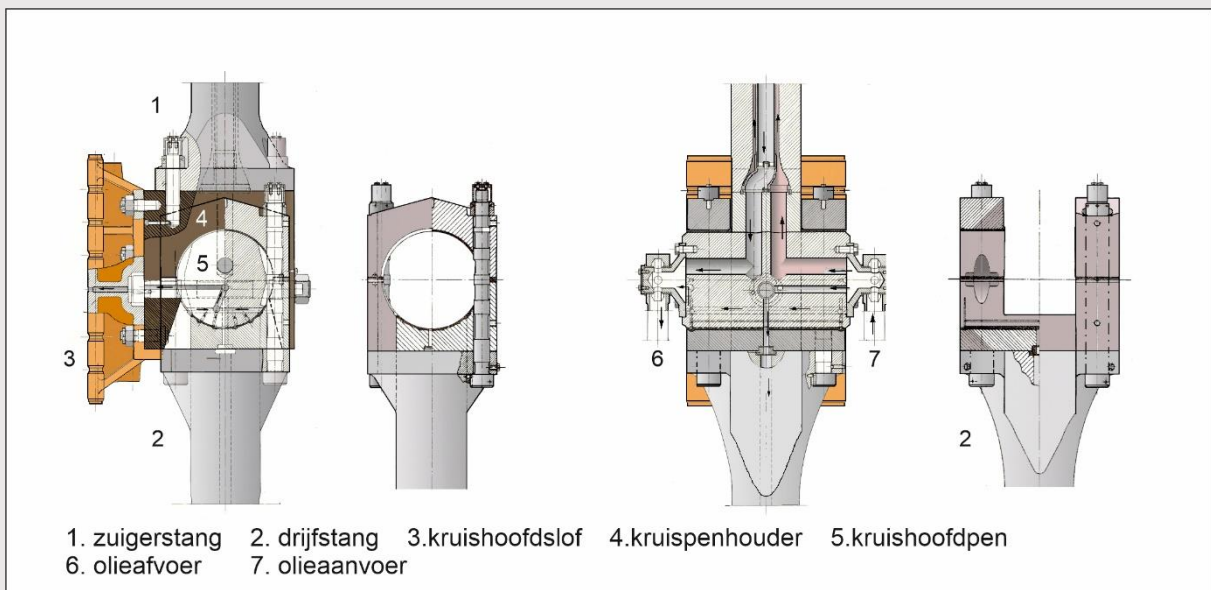

*Figuur 1: Bewerkte 2-dimensionale samenstellingstekening van een kruishoofd. ware grootte om en nabij 80 cm.*

de tekeningen. Binnen enkele weken kwam er een enorm pakket binnen met al het papieren materiaal. Dat kon dus wel.

Via het ROC kwamen we bij Hogeschool Saxion terecht waar een docent digitaal tekenen wel interesse had in het project en de tekeningen zag als mooi lesmateriaal voor zijn studenten. Tweedimensionale tekeningen omzetten in driedimensionale modellen heeft een groot leer-effect: tekeningen leren lezen en een start maken met het digitale programma Solid Works. Saxion werkt met dit programma en zelf wilden we ook aan de tekeningen werken. We wilden het modeleerwerk van de studenten begrijpen. We zijn dus met vijf man, zelf ook maar weer student geworden. Via Saxion konden we gebruik maken van het studenten abonnement op het programma.

### Leren lezen

Na een reeks lessen voor de eigen groep, doken we dieper de krochten van het programma in. Voor mij kwam daar een extra obstakel bij, het leren lezen van tekeningen. Eenvoudige tekeningen had ik bij mijn MO-A opleiding wel gezien en gemaakt, maar als je een enigszins ingewikkelde tekening van een motoronderdeel voor ogen krijgt, weet je niet waar je naar zit te kijken. Al doende leert men en na een jaar werd ik gevraagd of ik op Saxion de introductielessen voor de Solid Workslessen wilde geven. Aan de hand van de foto's van de motor en het Brazilië verhaal de overstap maken naar het tekenwerk. Een mooie klus die ik drie jaar heb mogen doen. Het bleek overigens al snel dat het werk van de studenten, iedereen kreeg een detail te tekenen, ontzettend verschillend van kwaliteit was. Voor ons was het geen doen meer om al het digitale werk te controleren. Onze eisen waren te hoog. Alles moest kloppen. Slechts enkelen kregen dat voor elkaar. Voor ons betekende dit op eigen houtje, maar wel zo

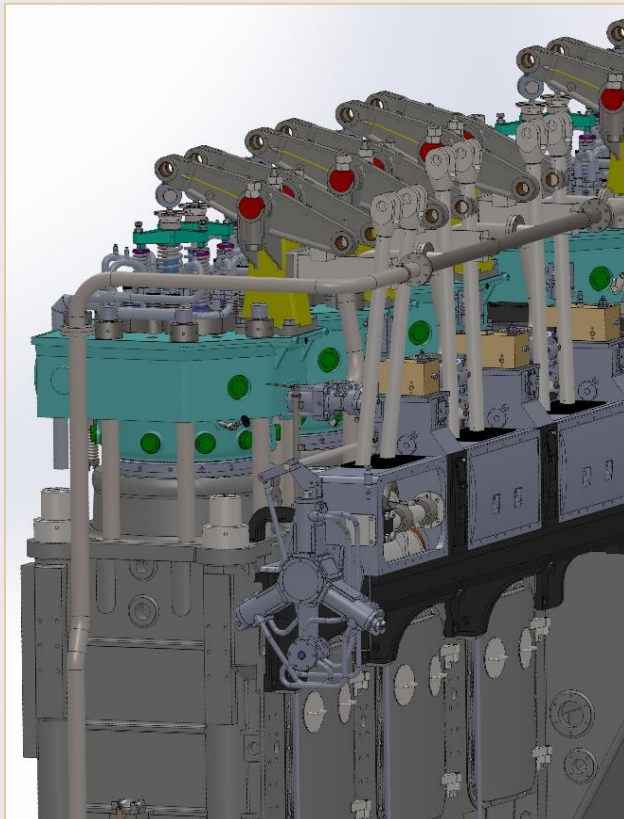

*Figuur 2: De kop van de motor met vooraan de startluchtverdeler, en inkijk in een nokkenkast. De stootstangen en tuimelaar voor het lichten van de kleppen zitten nog niet vast (bewegingsprobleem).*

nu en dan begeleid door de docent, verder gaan. Voor het moeilijkste werk zochten we hulp bij een ingenieursbureau.

### Compleet

We zijn nu zover dat we de motor zo goed als compleet hebben. 13.977 detailtekeningen liggen eraan ten grondslag. Ik moest zelfs een nieuwe computer kopen, de oude sloeg op tilt. We zitten nu in de laatste fase, de motor laten draaien. Daar lopen we vast. Het zijn samengestelde bewegingen en daardoor heel complex. We zijn dus weer op zoek naar professionals die ons kunnen helpen.

Figuur 2 geeft een kleine indruk. Je staat er versteld van wat een dergelijk programma kan, inkijken, doorsnedes, plofprenten noem maar op. Als je de metaalsoorten opgeeft, berekent hij zelfs hoe zwaar een onderdeel is.

Voor mij zit er een extra voordeel aan dit werk, want ik kan het gemaakte werk voor mooie instructieve plaatjes in het 2<sup>e</sup> boek gebruiken.

Een volgende stap zijn we aan het voorbereiden. We willen de motor als een soort game bewerken. Een toeschouwer kan dan met een 3-D bril op en door de motor lopen (de bordessen en trappen zijn op het model hiernaast weggelaten). Het bedrijf dat ons wil helpen hebben we al.

### Boek

Het eerste boek loopt redelijk. Verkopen via de boekhandel werd te duur, vandaar dat deze informeel via-via verloopt. Ik ben zo ongeveer uit de kosten. Het tweede deel schiet lekker op. Hoofdstuk 10 van de elf hoofdstukken krijg ik in de maand mei waarschijnlijk af. Voor hoofdstuk elf moet ik nog veel onderzoek doen. Ik hoop het tweede deel eind september bij de drukker te hebben. Om de kosten te drukken doe ik de layout en het drukklaar maken zelf in Adobe Indesign. Heb ik weer wat te leren. Deze keer heb ik de steun van mijn buurman, die er zijn beroep van heeft gemaakt. Hij verzorgt ook de omslag, dat is weer een vak apart.



Figuur 3 Presentatie van deel 1 door Cor Homans

Ik besteed niet alleen aandacht aan de technische kant van afzonderlijke motoren, maar ik plaats ze ook in de historische, sociale en economische context van het bedrijf Stork. Dat maakt het voor een betrekkelijke leek als ik niet altijd even gemakkelijk. Vooral in jaren vijftig en zestig wordt Stork door de fusie met Werkspoor een bijzonder complex geheel, vooral doordat de fusie voor geen meter loopt. Als dan in de begin jaren zestig de Europese scheepvaartmarkt instort wordt het pas echt ingewikkeld. Nooit gedacht dat een bedrijf op een product van pakweg drie miljoen gulden 20% verlies zou incalculeren om maar werk te houden.

Geluk bij een ongeluk bij het schrijven is de Coronatijd. Het meeste vrijwilligerswerk en het muziek maken is stil komen te liggen. Ik heb dus meer tijd om de archiefstukken door te worstelen en begin langzaam stukje bij beetje te snappen waar het over gaat en de samenhang te zien van wat er in de jaren zestig in het bedrijf gebeurt.

---

*Regelmatig werp ik mij op als kritische amateurtaalkundige, zij het dan met een stevige knipoog want erg wetenschappelijk onderbouwd is het allemaal niet. Wel is het zo dat opvallende aspecten van onze taal, zoals hieronder, mij mateloos boeien.*

---

## TAALEIGEN - AARDIGHEDEN

door Harrie de Valk (62-67)

---

Wie zich meer dan oppervlakkig in onze taal verdiept, stuit daarbij talloze keren op wonderlijke feiten en tegenstrijdigheden waar je evenzoveel vraagtekens bij kunt zetten. En laat ik nu net zo'n taalfanaat zijn die zich daar iedere keer weer over verwondert. Hoewel ik mij in enkele talen redelijk verstaanbaar kan maken, beperk ik me bij die verwondering tot de Nederlandse taal, omdat het de enige taal is die ik zodanig beheers dat haar eigenaardigheden mij opvallen.



In een eerder artikel heb ik mij al eens uitgelaten over die nutteloze en moeilijke woordjes *het* en *er*. Iedere buitenlander die onze taal probeert te leren, struikelt erover. Wat betekent 'het'



in een zinnetje als: Het sneeuwt? Helemaal niets! Het is niet meer dan zinloze opvulling. Wat is het nut van 'er' in de opmerking: Je ziet er goed uit? Geen enkele! Er zijn geen regels voor 't gebruik van deze woordjes, maar elke Nederlander ervaart het als een pijnlijk gemis als ze ontbreken. De enige manier om ze correct toe te passen is op te groeien als Nederlander of door de taal langdurig te lezen en te beluisteren. En dan blijft het nóg lastig. Zelfs Koningin

Maxima, die toch voortreffelijk Nederlands spreekt, gaat er nog wel eens mee in de fout!

Buitenlanders hebben vaak moeite met het goed onder de knie krijgen van het Nederlands, omdat er zoveel ongerijmdheden in zitten. Zo maken we de meervoudsvorm van zelfstandige naamwoorden door er een -s of -(e)n achter te zetten: meisje-meisjes, band-banden. Maar soms gebruiken we beide meervoudsvormen voor hetzelfde woord. Zo kennen we ziekten en ziektes, horden en hordes, aders en aderen. En dan hebben we ook nog woorden met twee verschillende meervoudsvormen waarvan de betekenis verschilt. Denk maar aan blad: bladen-bladeren, spel: spelen-spellen, stuk: stukken-stuks, portier: portieren-portiers.

Het meervoud van kat is katten, van lat-latten en van rat-ratten. Consequent doorgedacht zou het meervoud van gat en vat dan gatten en vatten behoren te zijn. Maar nee hoor, volgens ons moet dat dan weer gaten en vaten worden. Behalve als het gaat om een handvat, want dan kiezen we als meervoudsvorm toch weer voor handvatten. Daar valt als vreemdeling toch geen touw meer aan vast te knopen?

Soms weten we het zelf niet eens! Want is het meervoud van kievit (of mag het ook kieviet zijn?) nu kievitten, kievieten of kieviten? Alleen de eerste blijkt fout, al zou je, naar analogie van inrit - inritten, eiwit - eiwitten, kolenkit - kolenkitten, eigenlijk mogen verwachten dat kievit - kievitten de meest logische optie is. Wie kan er nog wijs uit?



Elke taal kent wel de mogelijkheid om twee zelfstandige naamwoorden samen te voegen tot een nieuwe samenstelling. Het Nederlands ook, maar waarom vinden wij daarvoor één methode - gewoon achter elkaar zetten - niet genoeg: fiets en bel wordt fietsbel, uit zak en lamp ontstaat zaklamp, deur en klink vormen deurklink. Makkelijk zat, maar kennelijk té simpel en daarom doen wij er nog maar een manier bij: de tussen -s. Van varken en hok maken we varkenshok en van jongen en boek jongensboek. En alsof dat niet genoeg is, gebruiken we ook nog -e of -en als verbindingsletters: gerst en bier levert gerstebier, hond en hok wordt hondenhok. Om het helemaal ingewikkeld te maken gebruiken we soms ook nog -er: bijv. van kind en boek maken we kinderboek. Waarom maken we onze taal zo onnodig gecompliceerd?

Een docent die aardrijkskunde geeft, noemen we gewoon een aardrijkskundeleraar, de leraar biologie biologieleraar en de man die geschiedenis doceert, heet geschiedenisleraar. Maar Fransleraar, Duitsleraar of Engelsleraar kan dan ineens weer niet. We worden geacht te spreken van de leraar Frans, de leraar Duits en de leraar Engels. Onze Oosterburen hebben er geen enkele moeite mee. Die zeggen gewoon *Der Deutschlehrer*. Dat de uitzondering louter voor talen zou opgaan, klopt ook weer niet want we hebben geen probleem met *taalleraar* of *Swahilileraar*.

In dit verband kwam ik op internet nog een mooie voorbeeldzin tegen: 'De geschiedenisleraar is Frans, maar de leraar Frans is geschiedenis!'

Als we ergens heen gaan bijv. naar **de** bioscoop, naar **het** voetballen of naar **de** kerk, dan plaatsen we meestal een lidwoord voor het doel van ons bezoek. Maar als we naar huis, naar school of naar bed gaan, laten we datzelfde lidwoord gewoon weg. Waar is hier de logica?

Er gaan wel eens mensen in hun eentje op pad, maar dat is niet echt gezellig. Je zou het beter met z'n tweetjes kunnen doen, of nóg gezelliger met z'n drietjes. Met zijn viertjes kan het ook nog leuk zijn, maar worden de aantallen groter dan is de lol er blijkbaar af. In Nederland ligt de gezelligheidsgrens kennelijk bij vier. We kunnen wel met meer mensen samen iets doen, bijv. met z'n zessen, z'n tienden of desnoods met z'n twaalfen, maar dan vervalt het gezellige verkleinwoord **-(t)jes**.



En nu we het toch over aantallen hebben: in het Nederlands houden we er bij het uitspreken van onze getallen een eigenaardige volgorde op na. We schrijven bij 46, zoals het hoort, de tientallen voorop en daarna pas de eenheden, maar bij het uitspreken van dat getal doen we precies het omgekeerde: we noemen eerst de eenheden en dan de tientallen. Wij zeggen dus zes-en-veertig. Dit in tegenstelling tot de meeste andere talen, bijv. Engels: forty-six, Frans: quarante-six, Spaans: cuarenta y seis.

We blijven onze fout stelselmatig volhouden tot aan de honderd. Daarna stappen we van ons geloof af want bij de honderd- en duizendtallen houden we wel de gangbare volgorde aan, behalve dan natuurlijk bij de tientallen en eenheden. Daarin zijn we wel heel consequent: negenduizend-vijfhonderd-zes en veertig!

Uit één ding kunnen we troost putten: onze burens de Duitsers vertonen dezelfde afwijking: neuntausendfünfhundertsechsvierzig.

Buitenlanders die de regeltjes goed geleerd hebben en goed toepassen kunnen desondanks door de mand vallen. Wanneer ze tegen je zeggen: 'Mag ik jou vragen jouw hond in jouw eigen tuin te laten poepen', dan gebruiken ze een zin die grammaticaal volkomen correct is. Toch zal elke geboren Nederlander in dit geval drie keer *je* gebruiken, omdat *jou(w)* hier heel gekunsteld overkomt en ze feilloos aanvoelen dat de verkorte vorm *je* daarom de voorkeur verdient. Als iemand je vraagt: 'Wat is je naam?' Weet je bijna zeker dat de vraagsteller niet van Nederlandse afkomst is. Grammaticaal is er weer niets op aan te merken, maar elke Nederlander gebruikt: 'Hoe heet je?'

Ook bij de uitspraak doen we vreemde dingen; de lidwoorden *bijvoorbeeld* schrijven we als *de, het en een*, maar spreken ze uit als *du, ut en un*. We noteren *bijzonder*, maar zeggen *bizonder*. *Van* woorden die eindigen op *-lijk*, zoals *menselijk, gemakkelijk, dadelijk* maken we bij het spreken *menseluk, gemakkeluk en dadeluk*. Erwtensoepe spreken we uit als *ertensoepe*, alsof die **w** er niet staat. En bij *wrak en wringen* maken we er een **v** van, alsof de **w** te moeilijk is.

Waarom zijn we in staat te fietsen, te kanoën en te treinen, maar kunnen we niet autoën of bussen? Taxiën weer wel, maar dat heeft dan ineens een heel andere betekenis.

Met bepaalde lichaamsdelen kun je werkwoorden maken die daarmee uitvoerbare activiteiten weergeven: *duim-duimen, knie-knielen, vinger-vingeren, hand-handelen, tong-tongen* enz. Maar waarom laat 'n belangrijk lichaamsdeel als het hoofd het hier zo duidelijk afweten?

Je kunt met je hoofd heel wat doen: ermee schudden, knikken, buigen, draaien, maar het werkwoord *hoofden* bestaat niet; een duidelijke lacune in onze taal! Maar gelukkig hebben we *koppen* als bruikbaar alternatief. Hoe moeten we anders die bal in het doel krijgen?



Persoonlijk als zodanig gesproken ben ik er trots op dat wij nog steeds een eigen en heel aardige taal hebben, maar tegelijkertijd moet ik erkennen dat er de nodige eigenaardigheden in zitten, die vooral buitenlanders, maar soms ook onszelf de nodige hoofdbreken bezorgen.

## GEEF MIJ MAAR krietjes!



*door hans heemskerk (*

Mijn naam is Hans Heemskerk, geboren in Wehl, opgeleid in Hilversum, van het internaat verwijderd en in plaats van in militaire dienst te gaan, heb ik 5 jaar gewerkt in Rotterdam. Eerst twee jaar op zuid waar ik het Europacup succes van Feyenoord op 6 mei 1970 heb meegeemaakt en daarna 3 jaar in de nieuwbouwwijk Ommoord. Vanuit Rotterdam ben ik verhuisd naar Hardenberg in noordoost Overijssel. Ik werd daar benoemd als hoofd der school. Het was een openbare Jenaplanschool in een overwegend streng Christelijke gemeente. Ik had in de opleiding kennis gemaakt met het Jenaplanonderwijs, o.a. op de Valentijnschool in Bussum, (Cees Boerse, Jan Vroonhof) en in Rotterdam op De Kruidenhoek.

In Hardenberg heb ik 34 jaar leidinggegeven aan de Openbare Jenaplanschool Het Palet in de rollen van schoolhoofd en een middag ambuland, naar schoolleider, directeur tot full time manager. What's in a name!

Ik ben geen stilzitter, noem me maar een doe-mens, altijd actief op meerdere terreinen en met veel hobby's. Jaren gehandbald, drie keer de Elfstedentocht geschaatst, actief in onderwijswerkgroepen, 20 jaar ligfietsvakanties, 40 jaar kippenfokken en na mijn pensioen heel actief in de wijk met het opzetten van het wijkcentrum en bijbehorende activiteiten. Tja, een mens moet wat. Laat ik dan het kippenhouden maar toelichten, misschien komen dan later onze ligfietsvakanties nog eens aan bod.

Als kind bij mijn ouders in Wehl had ik al heel vroeg konijnen en krielkipjes voor de lol. Ik ging stiekem met een voedster naar de ram, had krielen, hoe bonter hoe mooier en verdriet als er met Kerst toch een of twee konijnen aan moesten geloven.



In Hilversum en Rotterdam paste deze dieren niet, maar eenmaal in Hardenberg kwam er al snel een kippenren. Een gezin met vier kinderen, een drukke baan op de school en kippen in de tuin. Ik bouwde een mooi hok voor zeer zeldzame kippen, de Watermaalse baardkrielen. Bijna uitgestorven in Nederland. Ik had daar iets over gelezen in de wachtkamer bij de fysio-



therapeut en toen dacht ik, die moeten het worden. Via brieven schrijven, dat deden we toen nog, kreeg ik twee adressen van mensen in Nederland die mogelijk nog wel een of twee diertjes zouden willen missen. Ik kreeg ook telefoonnummers en heb contact gezocht met een meneer in Margraten en een meneer in Bolsward en een maand later had ik met de hulp van twee vrienden die veel langs de weg zaten, in totaal vijf Watermaalse baardkrielen in mijn nieuwe hok. En nu bijna 40 jaar later lopen er in mijn achtertuin in het voorjaar en de zomer wel 60 van die krielen.

**De Watermaalse baardkriel** is ruim 100 jaar geleden gecreëerd in Watermaal, een voorstad van Brussel. België kent in totaal 10 oorspronkelijke Krielhoenderrassen. Dat wil zeggen: van dit ras bestaat alleen de krielvorm. Van bijvoorbeeld onze Nederlandse Barnevelder kennen de grote Barnevelder en de ← **kriel Barnevelder** en dat is bij bijna alle rassen zo.



Met zo'n hobby kun je je zinnen verzetten. Drukte, spanning op school, bij mijn kippen kon ik veel kwijt. Een ander loopt 20 km hard, ik zocht de krielletjes.

Over dit ras is veel te lezen op de website ([www.zobk.nl](http://www.zobk.nl)), van onze speciaalclub de ZOBK

(Zeldzame Oorspronkelijke Belgisch Krielhoenderassen) waar

ik inmiddels in twee gescheiden periodes al met al 20 jaar voorzitter ben. Een internationale club met inmiddels 120 leden en het ras is bepaald niet zeldzaam meer. We kennen de Watermaalse Baardkriel in meer dan dertig kleurslagen, zo noem je dat. Bij mij in het hok lopen vanaf 1982 de kwartelkleurige en daar zijn later de witkwartels bijgekomen. De laatste 5 jaren ben ik bezig om de kleur rood ook weer terug te krijgen. Die kleur was net als vele andere kleurslagen helemaal verdwenen. Het fokken, verbeteren en in stand houden van dit ras is een boeiende activiteit met veel nationale- en internationale contacten en tentoonstellingen. De hobby heeft ook op school een plek gekregen. Vele jaren stond de broedmachine op school en konden kinderen in de stamgroep het hele proces meemaken. Later heb ik ook kippen op school geïntroduceerd en die lopen er nog steeds. De kinderen verzorgen het koppeltje en in de vakantieperiodes logeren ze nog steeds bij mij.

Ook mijn kleinkinderen maken dit natuurlijk allemaal mee. Vertellen op school wat ze allemaal bij opa Hans gezien hebben en ja, je raadt het al; "Kan opa Hans ook eens bij ons op school komen?" En zo zijn in Deventer en Wageningen al diverse bezoeken afgelegd met broedmachine, haan en hen en kuikens. Gastcollege: je maakt de afspraak met één leerkracht en vervolgens wil de hele school wel. Ik geniet van dit soort activiteiten, zowel op de basisscholen als in de verzorgingstehuizen.

En mocht je meer willen weten, kijk op de website, stuur een mail of kom gewoon eens kijken.

*Hans Heemskerk, Mercuriuslaan 14 Hardenberg. [hheems@planet.nl](mailto:hheems@planet.nl)*

---



## in gesprek met ... **TON BOERKAMP**

via Ton Boogmans



*Toen de redactie besloten had "veelzijdigheid" als thema te kiezen voor deze H3, dacht ik onmiddellijk aan Ton Boerkamp (lichting 1963/68). Ik ken hem al een tijdje en als er iemand breed inzetbaar is en van alle markten thuis, dan is hij het wel. Veelzijdiger krijg je ze bijna niet. Op mijn vraag of hij mee wilde werken aan een artikel voor H3 zei hij volmondig ja (en ik had hem niet eens gestoord bij het avondeten). Ik schetste in het kort wat de bedoeling was, gaf een paar hints en wilde hem later in de week bellen om een afspraak te maken voor een interview. Tot mijn verbazing en zeker tot mijn vreugde stuurde hij een paar dagen later al onderstaand verhaal, kant en klaar. Dus alle credits voor Ton. Het is een zeer leesbaar en luchtig verhaal van een Ludgeriaan zonder trauma's geworden, zoals hij zelf zegt.*

### **ZO MAAR EEN VERHAAL VAN EEN VEELZIJDIG LUDGERIAAN**

Ik ben geboren 21 november 1946 direct na de oorlog op een klein keuterboerderijtje in de Wilpse-Achterhoek. Dat ligt ergens tussen Apeldoorn en Deventer. Frater Celestinus heeft het



gehucht niet opgenomen in de lijst topografie. Onder de rietgekapte boerderij leefde het gezin, de knecht, de meid, acht koeien, een aantal zeugen, een paard en overig ongedierte. De katholieke kinderschare telde één meisje en zeven jongens; ik heb dus 6 'breurs'. De overgang naar een overvolle slaapzaal met 'kearls' in Hilversum met frater papa Polycarpus was voor mij daardoor niet al te groot.

Grote indruk heeft het overlijden van mijn vader in 1952 op ons gezin gemaakt. Hij is op een onbewaakte overweg in zijn T-Ford, samen met een collega veehandelaar, dodelijk verongelukt. Tot op de dag van vandaag ervaren we wat moeder voor ons betekende. Zij was opvoeder, boerin, zakenvrouw, manager, ondernemster. Onze zus was niet te benijden; zij had de handen vol aan de rommel van de 'breurs'. Wij moesten aanpakken op de boerderij. "Aan werken is nog nooit iemand doodgegaan", zei mijn moeder. Als je voor haar gevoel te lang zat te lezen in de Arendsoogboeken, kreeg je de opmerking: "Je verleet je verstand nog". Dus an'pakken, d'ran!

Van huiswerk, studeren kwam er door ruimtegebrek en de vele afleiding rond de boerderij niet veel terecht. De kostschool, het internaat Maria Mediatrix in Azelo bood uitkomst. Drie breurs hebben daar het Mulo diploma behaald en waren mooi 'uit de kost'. Ik smulde van hun verhalen over de fraters Maristen en hun avonturen. Zelf ben ik naar de HBS in Deventer, het Geert Groote College, gegaan. Vooraf soms helpen melken en daarna 3 kwartier op de fiets. Na 4 jaar had ik 3 jaar HBS op zak. Toen besloten te stoppen; op naar de kostschool in Hilversum. Voor het mondeling toelatingsexamen geslaagd en dus aangenomen. Wat was mijn moeder blij en trots: "Onze Tonnie gaat naar de kweekschool in Hilversum".

Niet met rugzak, maar met koffer werd ik door mijn oudste broer in een Volvo Amazone aan de Oude Amersfoortseweg 63 afgeleverd; het avontuur tegemoet. Een kast en bed op de slaapzaal werden je toegewezen. De kast was zo klein, dat je er niet in kon komen, laat staan

uitkomen! Ruim 40 jongemannen waren ineens mijn slapies, studiegenoten, vrienden. Een wirwar aan dialecten hoorde je om je heen. Dat klonk enigszins vertrouwd. De externen uit de regio Hilversum bekeek ik met argusogen. Ik wist niet eens wat extern was. Groen waren we min of meer allemaal. Daar past dan ook een ontgroening bij. Brockman, De Graaf, Ernens waren de leiders van de 'Senaatsbende'. Wat waren we bang voor die kerels. Achteraf een leerzame periode, waar de het begrip naïviteit toegevoegd werd aan mijn vocabulaire.

Structuur in het dagprogramma heeft mede geleid tot goede resultaten. Met plezier volgden we de lessen van o.a. Toon Sweers en de fraters Olav, Wiebe, Isidorus, Crispinus en Hilarius. Algebra en meetkunde begon ik zowaar leuk te vinden. In de recreatiezalen hielden we ons bezig met biljarten, kaart (bridge), muziek luisteren en ouwehoeren. In het weekend gingen we naar de Boerenhofstede in Laren of thuis naar de plaatselijke bands o.a. The Red Rubies met Ludgeriaan Rini Overvelde uit Deventer. Sport was daarnaast een belangrijke bezigheid voor veel studenten. Atletiek, volleybal, voetbal en handbal waren favoriet. De wedstrijden van de club H.I.O.S. in de Expohal werden door een grote schare supporters aangemoedigd. Wij genoten van de multi-etnische teams met Eddy Marchena, Irving Wong, Hans Swiers, Jan Kempkes en Joop Wortman als toppers. Man wat springen, houwen en smieten! Zelf heb ik voor de volleybalsport gekozen. Dat heb ik tot 70 jaar beoefend. Blessures hebben mij gedwongen het wat rustiger aan te doen.

's Avonds mocht ik bij gelegenheid dompelaarkoffie drinken bij enkele hoofdaktestudenten op de kamer. (Anton Huisman, Hans Wijnands, Ben Wielakker) Zij filosofeerden over existentiële fenomenologie. Over het "Zijn". Ik snapte er de ballen van; ik was al blij dat ik er "Was". Tijdens de opleiding hoofdakte heeft frater Meinardus Steggink, een tukker uit Geesteren in zijn filosofielessen inhoud gegeven aan dit manco. Van hem herinner ik mij de quote: "Ik heb één vrouw in mijn leven gelukkig gemaakt; dat is de vrouw waar ik niet mee getrouwd ben!" Mijn broer Frans (Ludgeriaan 1968-'73) vertelde mij later, dat hij door een extern betrapt was op het 'verkeren' met een dame in de tuin van de bureu. Conclusie: het celibaat niet! Voor mij evenmin. Tijdens een dansavond in de Deventer schouwburg heb ik mijn lieve vriendin Marga Gerhartl leren kennen, waar ik volgend jaar 50 jaar mee getrouwd hoop te zijn. Minpunt in onze verkeringstijd was de keuze van mijn brommer; een Kreidler Florett. Zij had als stadse dame toch zeker een Puch met hoog stuur verwacht.

Ik heb de periode in Hilversum als zeer positief ervaren. Veel geleerd, veel plezier gehad, goede gesprekken gevoerd. Ik kan me geen grote onenigheden, ruzies, relletjes herinneren. De onderlinge sfeer heb ik als zeer positief ervaren. Harry Grob, Toon Hoefsloot, Ton Lugtenberg, Fons Smeltink, Riex Hofman: fijne kerels en de rest niet minder. Met Ton Lugtenberg heb ik 2 werkvakanties van de Bouworde in Frankrijk doorgebracht. Daar redelijk Frans leren spreken en genoten van de wijn, armagnac en de Franse keuken.

Mijn stageperiode ben ik gestart met vingeroefeningen bij een leuke juffrouw in Laren. Van het Gooise Matras had ik nog nooit gehoord. Vervolgens Blaricum, Hilversum, Naarden en het blindeninstituut in Huizen. In de lange gang was een jongen zijn glazen oog verloren. Op dat moment helpt braille niet. 'Usefull Vision' was de methode om met zo weinig mogelijk zicht toch zoveel mogelijk te zien. In het donker heb ik dat wel eens geoefend. Valt niet mee; hoewel wel spannend.

Na succesvol 't diploma hoofdakte in ontvangst te hebben genomen, werd ik door de 'breurs' in Wilp onthaald in een versierde boerenkar. Moeder zorgde voor heerlijke hapjes en het nodige bier.

Na enkele korte aanstellingen o.a. in Rhenen (bij Toon Hoefsloot) en Deventer, ben ik in november onder de wapenen geroepen; een vorm van onderliggend leed! Na 15 maanden kreeg ik, na 3 rekesten geschreven te hebben, ontslag uit militaire dienst en een aanstelling aan de Mariaschool in Beuningen in Twente. Na 2 maanden kon ik het voormalig 'opzichterhuis' bij het eeuwenoude Erve 'Austie' van een textielbaron huren en later kopen.

Na 9 maanden beunhazen ben ik daar met mijn lieve vrouw Marga uit Deventer ingetrokken. Rector Dikhoff heeft ons huwelijk ingezegend. Negen maanden na de herhalingsoefening 'Actie Donderdag' is onze eerste zoon geboren. Dat hebben we 2 jaar later nog eens herhaald. Inmiddels zijn beide zoons gelukkig getrouwd en zijn we opa en oma van 7 kleinkinderen.



In 1975 ben ik benoemd als hoofd aan dezelfde school, 's avonds om 11 uur (!), werd ik door de plaatselijke eierboer in de rol van pastoor, daardoor voorzitter school- en kerkbestuur, uitgenodigd bij hem thuis. De benoeming is daar bevestigd en met een borrel bekrachtigd. Onder het motto "Geen rust, geen roest", hebben we met een klein team prachtige jaren gehad in het dorpje Beuningen. Huisbezoek om te overleggen over schoolkeuze van zoon of dochter was een vast ritueel. Tijdens zo'n bezoek hing er een overall voor me klaar om te helpen bij de geboorte van het kalf. "Meester, du koomst toch van 'n boer?" Een borrel en een sigaar maakten het verhaal compleet. Zo zie je dat je afkomst in zo'n agrarische gemeenschap goed van pas kan komen.

In ons dorp met kerk, café en school op de rij, is de serie "Van Jonge leu en oale grond" opgenomen. Ons dorp heette in de serie Dinkelo. Herman Finkers was met Johan Nijenhuis de grote aanjager van deze dorpssoap in onvervalst Twents. Herman is in 2000 verhuisd van **A** naar **B**, van Almelo naar Beuningen. Hij is al 20 jaar noaber in onze buurtschap "Ewk'n Esch". In een van zijn laatste voorstellingen 'Na de Pauze' 2009 vertelt hij over carnaval in ons dorp. "Een optocht zonder publiek; iedereen löp met. Geen muziekkorps, alle ramen open en radio afstemmen op de geheime zender 97,6 MHz. Sinds het fenomeen zorgboerderij, hebben we nu ook publiek. Na afloop rechtstreeks naar het café. Wie weerkt alles op vrijdag of, dan heb wie nog wat an 't weekend!"

Mede n.a.v. van de serie kwamen veel nieuwsgierigen naar 'Dinkelo'. Wij hebben een mini VVV opgestart met streekprodukten, fiets- en wandelroutes. Op een gegeven moment kwamen de toeristen zelfs met bussen naar dit mooie deel van Twente. Als gids heb ik veel mensen kunnen laten genieten van de filmlocaties, de prachtige omgeving met Huize Singraven en Schloss Bad Bentheim als hoogtepunt. In Huize Singraven ben ik nu ook als gids verbonden. Jaren ben ik voorzitter geweest van de Dorpsraad en heb daardoor mede bijgedragen aan de uitbreiding en ontwikkeling van het dorp. Beuningen. Voorts ben ik lid van de Beuningse Solexclub en de kerkhofploeg. In de valkuil: het graven van je eigen graf, hoop ik voorlopig niet te lopen. Voor de invulling van de overige vrije tijd, ben ik veel in de sier- en moestuin bezig. Ik ben de leverancier van veel kruiden en groenten waarvan mijn Marga al die jaren heerlijke gerechten maakt. We hopen hier op deze mooie plek nog lang samen in goede gezondheid te kunnen wonen. Helaas geldt dat niet voor een aantal studiegenoten. Het is niet allemaal vanzelfsprekend in ons leven.

---





### **Het oog gericht op bijzondere doelgroepen....**

Vol verwondering en bewondering lees ik in H3 tal van verhalen van oud-studenten over hun Ludgerustijd of daarmee gerelateerd. Heel bijzonder wat onderwijzers allemaal in hun leven doen en betekenen. Mijn leven krijgt een geheel andere invulling dan ik vooraf denk. En ook anders dan ik hoop: want vanaf mijn tiende verjaardag wil ik immers 'schoolmeester' zijn. Voor mij is er niks anders in de wereld. Wil ook per se naar 'het Ludgerus', simpel omdat ik absoluut niet weet dat er ook andere kweekscholen zijn. Zes jaar sta ik voor de klas, daarna openen zich nieuwe deuren naar totaal andere werelden. Raak bij toeval verslaafd aan het vak communicatie bij Waterschap Rivierenland en de provincie Noord-Brabant. Tien jaar later (in het door George Orwell beroemd gemaakte jaar 1984) begin ik een eigen communicatiebedrijf en geniet volop van de grote variëteit aan 'keukentjes' die ik gedurende tientallen jaren mag binnengaan. Ondernemen is mijn passie.

### **Helpen**

Vanaf 2010 heb ik me geconcentreerd op het helpen van *mensen die hulp hard nodig hebben*. Hoe belangrijk kan communicatie zijn bij het bereiken van doelen! Waar leer ik het vak van communiceren? Op de kweekschool dus. Later kom ik er pas achter hoe vormend voor mij de Ludgerus-jaren zijn geweest. Er gaat letterlijk een nieuwe wereld voor me open, als ik in september 1964 de eerste stappen zet op de Oude Amersfoortseweg. Ik denk dan ook met grote dankbaarheid terug op een prachtige periode daar.

### **Vruchtbare bodem**

Dat ik met beide benen in de klei heb gestaan van het bedrijfsleven en tegelijkertijd andere sectoren als onderwijs, zorg en overheid bedienende, voelt als een enorm voordeel. Die tijd functioneert als een vruchtbare bodem voor vrijwilligerswerk, dat ik al ruim tien jaar fulltime doe. Ik heb in volstrekt verschillende organisaties (in soort en omvang) mogen kijken, er zelf in mogen werken. En doe dat nog steeds. Zodoende ken ik erg veel mensen en kennen velen ook mij. Het hebben van een uitgebreid netwerk is van belang voor het kunnen bereiken van doelen. Een vorm van rijkdom. Ook en zeker bij vrijwilligerswerk van groot goed.

### **Nieuwe kansen op de voedseltuin**

Sinds 2013 ben ik actief op het gebied van moestuinieren. Ja echt! Nooit gedacht. In dat jaar vraagt de burgemeester van 's-Hertogenbosch: "Weet jij een oplossing om arme mensen in onze stad structureel te voorzien van vers voedsel?" Ik vraag een hectare grond, haal een tiental Bossche organisaties en bedrijven erbij en een half jaar later is de eerste voedseltuin een feit. Volgens een door mij bedacht eenvoudig concept: productie van verse groenten, die structureel worden aangeboden aan de Voedselbank. Het werk op de tuin wordt gedaan door mensen met afstand tot de arbeidsmarkt.



Ik zeg van deze mensen, dat ze *'zevenmaal pech hebben gehad in hun leven. Vaak ongewenst en ongevraagd'*. Met een investering van circa 100.000 euro en jaarlijkse zo'n 10.000 euro



exploitatiekosten kan dit project voortreffelijk functioneren. Dat blijkt nu al zes achtereenvolgende jaren. Als ik eraan begin, weet ik echt niet goed hoe en of het zou gaan draaien volgens plan. De praktijk leert ons dat dit uitstekend werkt. Natuurlijk zijn er tal van kwesties die in goed overleg met diverse partijen dienen te worden besproken en opgelost. Maar het kan, het lukt! Op de Bossche voedseltuin, net naast het Jeroen Bosch Ziekenhuis, werken zo'n 20-25 vrijwilligers iedere week. Er is een leidinggevend

viertal, dat de lijnen uitzet en als tuinleiding functioneert.

### **De Kleine Aarde**

“Wat in Brabants hoofdstad kan, lukt dat bij ons in Boxtel ook?” vraagt de burgemeester van Boxtel in 2015. Aangetrokken door ruime publiciteit in media komt het Boxtels college van B en W tot de verleiding te vragen in mijn eigen woonplaats (sinds 1978) ook zo'n succesvol tuinproject te beginnen. De tuin in 's-Hertogenbosch draait dan op volle toeren en ik neem daar afscheid. Klus geklaard... De start van de tweede voedseltuin blijkt behoorlijk lastig. Tot tweemaal krijg ik een perceel aangeboden, uiteraard gratis. Maar na grondig onderzoek blijken beide percelen fors vervuild. Uiteindelijk komt in 2017 het verlossende bericht van Helicon Groenopleidingen. Deze school nodigt mij uit op het internationaal bekende terrein van De Kleine Aarde een nieuwe voedseltuin te beginnen. Helicon zou daar de rest van het drie hectaren grote terrein de groenvoorziening met studenten verzorgen. Direct na deze uitnodiging laat ik de al ruim 10 jaar verwaarloosde percelen van De Kleine Aarde door graafmachines helemaal schoon en tuinklaar maken. Nieuwe grond erop, compost, ploegen, eggen, enz. Het is bekend dat alles altijd geld kost. Het lukt, zonder zelf een cent te investeren, alles gratis en voor niks te laten doen. Mensen helpen graag, als het om een goed project gaat...Sponsors, donateurs, fondsen en subsidies zijn de noodzakelijke bronnen.

### **Boeren...**

Ik lijk wel een echte boer als ik in Boxtel begin aan de voedseltuin. Ik sta de eerste tijd namelijk ongewenst alleen op een hectare grond. De eerste meidag is een belangrijke dag: Dag van de Arbeid. Op die datum word ik onaangenaam verrast door twee beoogde senior-tuinleiders, die om persoonlijke reden zich niet met de aanvaarde tuinleiding mogen bezighouden. Begin dan zelf maar te tuinieren. De al eerder bestelde 17.500 jonge plantjes bij Jongerius in Houten worden een week later bezorgd. Hoe krijg ik die binnen enkele dagen de grond in? Dan is een goed netwerk echt goud waard. Bellen brengt een fors aantal vrijwilligers naar de tuin en de klus is een week later geklaard.

Veel noodzakelijke informatie verwerf ik via internet, een bijna onbegrensde informatiebron. Plant- en rij-afstand zijn snel beschikbaar. En je kunt gemakkelijk vinden wanneer je de bonen moet leggen en in welke periode de boerenkool gezet dient te worden.

Intussen draait deze tweede voedseltuin voor het vierde tuinseizoen, zeer succesvol. Ik kan met een gerust hart de leiding van dit project overlaten aan een bijzonder getalenteerde

opvolgster, die leidinggeven en aandacht voor mensen in haar genen heeft. Een ervaren onderwijsvrouw. Succes kunnen we afmeten aan de mensen die er werken. Wekelijks zijn er circa Intussen draait deze tweede voedseltuin voor het vierde tuinseizoen, zeer succesvol. Ik kan met een gerust hart de leiding van dit project overlaten aan een bijzonder getalenteerde opvolgster, die leidinggeven en aandacht voor mensen in haar genen heeft. Een ervaren onderwijsvrouw. Succes kunnen we afmeten aan de mensen die er werken. Wekelijks zijn er circa 25 vrijwilligers actief. De omgeving van onze tuin in Boxtel behoeft extra aandacht en die krijgt het van groepen taakgestraften via de Reclassering. Wekelijks zijn via deze organisatie ook zo'n 20 tot 25 mannen en vrouwen aan het werk. We voorzien in Boxtel en omgeving wekelijks driemaal zo'n 500 monden met verschillende verse groenten. In 's-Hertogenbosch gaat wekelijks het om zo'n 1500 monden.

Daarnaast draait dit project ook om de mensen die bij ons werkzaam zijn. Ik kan bijzondere verhalen vertellen over mannen en vrouwen, die bij ons onder bege-

leiding van een coach zijn gekomen 'om het nog eens te proberen'. Dat proberen betekent, kijken of die mensen weer in werken kunnen krijgen en de energie ook om dat te kunnen doen. Het is bijna wonderbaarlijk hoe snel sommigen zich fit en goed gaan voelen. Werken in de buitenlucht, bij een groep mensen waarbij je je helemaal welkom en zeer veilig voelt. Daar gaat het allemaal om. Zij ontdekken 'een nieuwe wereld', waar ze zich welkom en gewaardeerd voelen. Er zijn mij concrete voorbeelden bekend van mensen, die door hier te komen werken weer gezond en fit beginnen aan een betaalde baan. Mooier kan het toch niet...

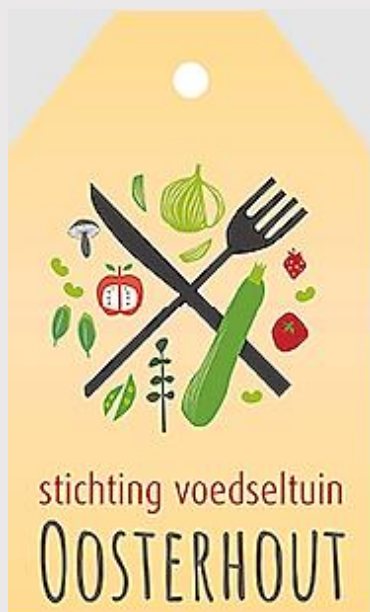

### **Zeven tuinen**

Sinds een half jaar ben ik bezig met het opstarten van een derde voedseltuinproject, nu in Oosterhout. Dat ligt wel een eindje van Boxtel vandaan. De vraag is gesteld of ik - vanwege mijn expertise - wil helpen. Dat doe ik graag. Er is al een stichting opgericht met een bestuur, plus een initiatiefgroep van tuinwerkers. Nu nog een perceel grond en dan kunnen we beginnen aan een derde avontuur. Zo lang ik energie heb en het zelf ook prettig vinden, blijf ik dit doen. Het is heel bijzonder wat er allemaal gebeurt met en voor mensen die hulp hard nodig hebben. Ik heb mezelf in 2014 beloofd zo'n zevental (symbolisch: in ieder geval meer dan één) voedseltuinen te beginnen, die aan elkaar te knopen om kennis en ervaringen uit te kunnen wisselen. Wie weet, gaat dit nog lukken ook. Iemand moet het doen, toch!

*Theodoor van Leeuwen (1964-1969), Boxtel*



**Hans de Winther** (61-66) laat ons weten dat niet alleen zijn aanvankelijke beroepskeuze veelzijdig was, maar dat hij ook na zijn beslissing voor het onderwijs zijn veelzijdigheid niet heeft opgegeven.



Mijn 1<sup>e</sup> beroepskeus als vierjarig Amsterdammertje was trambestuurder. Elke zondagmorgen ging het keurig katholieke gezin van de Fahrenheitsingel in Oost met de tram naar de Amsteldijk. Ik stelde me op direct achter de trambestuurder. Eenmaal in die enorme Willibrorduskerk (grootste kerk van Pierre Cuypers), werd je bevangen door een dwerggevoel als de baljuw (kerkbewaarder, een man die instond voor de orde in de kerk), kin omhoog, sjerp schuin over het lange lijf gebonden, naast het gezin kwam lopen op zoek naar lege plaatsen voor vijf personen.

Na de verhuizing van Amsterdam naar Hilversum leerde ik in de vierde klas een vriendje kennen wiens vader toneelmeester bij de KRO was. Hij nam ons wel eens mee naar de studio aan de Emmastraat. De jofele, zwierig met zijn lange armenzwaaiende dirigent van de Boertjes van Buut'n maakte grote indruk. Leek me ook wel een beroep voor de verre toekomst.

De opa van mijn vriendje was eigenaar van een grote boerderij, gelegen aan de Wakkerendijk in Eemnes. Op een woensdagmiddag vroeg dat vriendje of ik met hem te voet naar Eemnes wilde lopen. Een afstand van ongeveer 8 km. De A1 door Laren bestond nog niet, laat staan de A27. Nooit een probleem gehad om die snelweg lopend over te steken. In Laren aangekomen, bij de basiliek richting het stadhuis, dan links de Eemnesserweg op. Het was een zgn. langhuisboerderij met de deel achter de woonruimte. Het boerenbedrijf maakte zo'n geweldige indruk op me dat voor mij geen twijfel meer bestond over mijn beroepskeus. BOER. Die indringende geur binnen en buiten. Nog steeds kan ik genieten van de geur van gierbemesting. Het gesnuif van de kauwende koeien in de stal. Varkens die slurpend genoten van een soort bruinebonensmurrrie. Gereedschap en werktuigen die ik nooit eerder had gezien. Ik kon amper een ploeg van een eg onderscheiden. Het nichtje van mijn vriend wees ons de weg naar het hoogste punt in de hooiberg. Het weiland strekte zich naar het noorden uit tot aan het IJsselmeer. Tijdens een wandeling in die richting liep het nichtje, in een vaalblauwe kiel, als gids met ons mee. Ze had schik in die twee stadsjongens met hun schone, bruine kaplaarsjes. Aangekomen bij een door een soort grijze, droge koek bedekte koeienflats wenkte het nichtje ons. Plotseiling schoof ze die droge koek aan de kant en smeerde haar handen in met een zachtere, bruine substantie en rende richting haar neefje. Ik sprintte in de richting van een nabijgelegen poel. Mijn vriendje struikelde in zijn vlucht. Het nichtje knielde haastig bij hem neer en smeerde zijn wangen in met dat bruine spul.

In een terugblik op zoek naar personen en gebeurtenissen die een grote positieve invloed hebben gehad op mijn leven mag zeker meester Veltmeijer niet ontbreken. Ik heb geluk gehad dat ik in de derde en vierde klas van zijn verfrissende pedagogische inzichten heb kunnen profiteren. Hij maakte van het lesgeven een spel. Kwam in de geschiedenisles het onderwerp



'ridder' aan de beurt dan werden we uitgedost als schildknaap, page of ridder. Met de lange meetlat werd je tot ridder geslagen. De natuur intrekken met een groep van meer dan 40 jongens was onuitvoerbaar in die tijd. Dus haalde hij de natuur de klas binnen: bloemen, vogels, huisdieren. Hij voedde je nieuwsgierigheid op een geheel eigen wijze. Ik voelde me bij hem in topvorm.

In de vijfde klas trof ik een ander uiterste. Die onderwijzer boezemde naast ontzag nog meer angst in. Hij had mij al eens in de vierde klas te grazen genomen. Tijdens de wekelijkse mis op een vrijdagmorgen vóór schooltijd was praten met elkaar uit den boze. Toen ik toch een keer kort babbelde met mijn buurmaatje, kwam hij sluipend in het middenpad aanlopen tot op de hoek van de lange houten bank. Met priemende ogen keek hij boosaardig richting het duveltje. Ik kende zijn reputatie. Mijn hart bonkte mijn keel uit. Langzaam liep hij, zonder zich om te draaien, terug naar zijn plaats. De opluchting was van korte duur. Tijdens het knickerspel op de speelplaats werd ik onverwachts aan mijn oorleltje omhooggetrokken. Ik voelde de bloeddruppeltjes in mijn hals lopen. Hij sleurde me mee naar zijn klaslokaal op de eerste verdieping. Zonder een woord te zeggen wees hij de plek aan vlak voor het bord in zijn klas waar ik geknield moest wachten. Na ruim een uur mocht ik vertrekken naar mijn eigen lokaal.

De hoofdmeester uit de zesde klas had af en toe last van buien. Dan schroomde hij niet om zijn leerlingen cynisch te benaderen. Als hij ontdekte dat zijn uitleg van een onderdeel van het metriek stelsel niet was aangeslagen, schamperde hij op hoge toon: 'En dat wil later student worden!'

Ten aanzien van mijn beroepskeus wist ik dus één ding zeker: schoolmeester wilde ik beslist nooit worden. Ook had ik had inmiddels ontdekt dat mijn aanleg voor het boerenberoep te wensen overliet. Die keer dat ik met mijn vriendje op een woensdagmiddag besloot de polder richting het IJsselmeer in te wandelen op zoek naar vogelnestjes, was niet geheel pijnloos verlopen. Toen ik een piske moest plegen, wilde ik mikken op zomaar een ijzeren draad tussen twee palen. Bij de herinnering aan dit voorval begint het weer te kriebelen tussen mijn benen. Het nichtje bleef minutenlang schaterlachen.

In een vriendengroepje met o.a. Herman Verweij en Jos van der Linden was de keus voor de kweekschool via een omweg tot stand gekomen. Het bleek later een gouden greep. De bagage die we op dat instituut hebben meegekregen is sterk bepalend geweest voor mijn latere leven.

Reeds in Amsterdam was ik bedwelmd door het pianospel en de zoete liedjes van mijn moeder. In de vierde klas van de lagere school werd ik lid van een jongenskerkkor dat op hoogtijdagen een muzikale bijdrage leverde aan de hoogmissen. Bij de dirigent Pieter de Hoogh startte ik mijn eerste pianolessen. Op de kweekschool werd het musiceren gestimuleerd door de studenten muzieklessen aan te bieden tegen een gunstig tarief. Je kon voor piano kiezen uit klassiek of jazz. Ik koos voor klassiek. Wekelijks liet ik mijn vorderingen beoordelen door een jofele, artistieke docent in Laren.

In het pianohok op de lange gang op de eerste verdieping van de kweekschool hoorde en zag ik een keer Hennie Eijpe een jazzvertolking van 'Summertime' uitvoeren. Ik vroeg hem of improviseren op dat thema ingewikkeld was. 'Met een paar akkoorden kom je een heel eind' was zijn nuchtere reactie.'

Niet ver van huis kwam tijdens het Loosdrechtse Jazz Concours het neusje van de zalm van de Nederlandse Jazzscene in actie. Drie jazzreuzen hebben mijn speciale aandacht gekregen: Maarten (van Regteren) Altena, Han Bennink en Misha Mengelberg. Bassist, drummer en pianist. Meerdere keren heb ik deze drie giganten zien optreden. Ze hebben gemeen dat ze alle drie aan het begrip improviseren op hun eigen wijze een bijzondere dimensie hebben gegeven. Dat is moeilijk in woorden te vatten. Wil je van hun stijl iets opsnuiven raadpleeg dan het internet.

[https://www.youtube.com/watch?v=IODf2\\_-u1Ts](https://www.youtube.com/watch?v=IODf2_-u1Ts) (Maarten van Regteren Altena)

<https://www.youtube.com/watch?v=rNTZXuKC2Q> (Han Bennink)

<https://www.youtube.com/watch?v=ORICctkKLM0> (Misha Mengelberg)

Een vierde musicus die cruciaal is geweest voor mijn periode als muziekdocent is Bernard van Beurden. Hij was uitgenodigd voor een workshop voor AMV studenten. Zijn boodschap was, kort door de bocht, dat zelfs met het bestek uit de keukenla in combinatie met enkele potten, pannen en een fluitketel een spannende muzikles kon worden gegeven.

Door een samenloop van omstandigheden hebben we jarenlang bij het avondmaal met drie vaste gasten aan tafel gezeten. Mijn twee dochters waren bevriend geraakt met de twee ge-

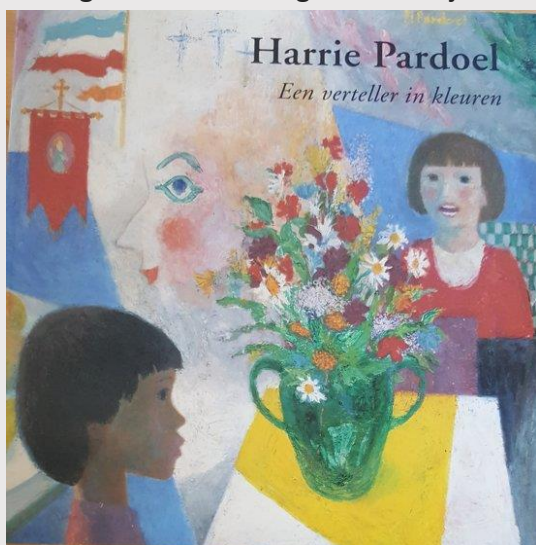

adopteerde pubermeisjes van Harrie Pardoel.

Harrie, een Brabantse schilder/beeldhouwer, was kort daarvoor weduwnaar geworden. Naast zijn activiteiten als kunstenaar gaf hij ook les in Den Bosch en Eindhoven. Die combinatie van werkzaamheden viel hem zwaar. Hij maakte dan ook dankbaar gebruik van ons aanbod. Zijn ouders zagen voor hun zoon een mooie toekomst weggelegd als missionaris. Binnen een half jaar na zijn aankomst op het seminarie is Harrie over de muur van het internaat geklommen en heeft een weg gevolgd die hem tot een bijzondere, wijze levenskunstenaar heeft gemaakt.

Met onze beide gezinnen zijn we een maand op vakantie geweest naar Portugal.

Harrie sprak Spaans en Portugees. Op weg naar de 2de camping in Frankrijk stelde Harrie voor enigszins van de route af te wijken. Hij wilde ons in een dorpje iets bijzonders tonen.

Bij de burgemeester vroeg hij de sleutel van een kerkje. De muurschilderingen waren inderdaad bijzonder. Na meer dan 12 kerkbezoeken stelden de vier meiden een ultimatum: tijdens deze vakantie geen kerkbezoek meer of.....

Harrie kon prachtig vertellen over zijn vroegere avonturen. Over zijn deelname aan de strijd tegen Franco. Over zijn dolle vakanties in Zuid Frankrijk met een paar Brabantse kunstenaars in een pastorie. Hij heeft ons leren kijken naar kunst op zijn unieke manier. Pas een paar jaar na zijn overlijden (2005) heb ik ←zelf het penseel ter hand genomen. Ook kreeg ik de smaak te pakken van de keramiekunst (zie begin). Zijn levensvisie is stevig veran-



kerd in mijn doen en laten.

De aandacht voor poëzie is sterk vergroot door de contacten met Herman Verweij. Het spelen Met woorden, een kunst die ik o.a. heb afgekeken van Hugo Brandt Corstius, is geen garantie voor het schrijven van een indrukwekkend gedicht. Toch heb ik me op bescheiden wijze proberen uit te drukken in dichtvorm. Bij mijn laatste poging voor het clubblad Loopgroep Waalre om de zg. DOL-groep te portretteren in dichtvorm was de voorzitter zelfs onder de indruk. Die

DOL-groep (Dinsdag Ochtend Lopers), een groep bejaarde mannen die zo nodig twee keer per week in tempo een rondje van ongeveer 10 kilometer door de Waalrese bossen wil draven, vormt al ruim 10 jaar een hechte groep binnen Loopgroep Waalre. De aanleiding voor het gedicht was de vorm van medeleven door de leden van de DOL-groep bij het overlijden van twee leden van die groep.

### Het geheim van de DOL-groep

Ruim tien jaar komt de groep met gezwinde spoed  
De dinsdag naar de Hut, niet omdat het moet  
Maar om met elkaar de natuur in te trekken  
Te kletsen, te zwetsen, te rekken en strekken

Of het dondert of bliksemt, of de hitte verstikt  
Dat maakt niet uit, omdat het onderling klikt  
Over koetjes en kalfjes, over vogels en zwijntjes  
wordt gebabbeld, nooit grof, meestal fijntjes

De flora en fauna wordt diep geïnhaleerd  
Over beleid van de overheid soms schamper gesneerd  
De politiek wordt vakkundig door het slijk gehaald  
Over de zorg en het onderwijs wordt stevig gebaald

Ze stampen en dampen, ze zwoegen en zuchten  
Ze loeren krampachtig naar vurige vruchten  
Ze slepen hun poten door zompige weiden  
Geen aandacht voor wilde of nukkige meiden

Na ruim een uur lonkt de Hut, ruikt de koffie  
't Luie zweet is verdwenen, tijd voor 'n droger kloffie  
Dan komen de verhalen, van vruuger, pa en moe  
'Waar moet het met de jeugd van nu toch naar toe?'

Het is een groep waar de vreugde van af spat  
Een groep die solidariteit hoog opvat  
Waar leed en voorspoed breed wordt gedeeld  
Een groep die in de kern nooit is verdeeld

De vraag is of Arjan Peters (*red: controversieel literair recensent*) voor dit gedicht zijn rode stift tevoorschijn zou halen. Ik kan hem dat niet vragen want hij staat even aan de zijlijn.\* Van meer waarde vind ik de mening van Özcan Akyol. In zijn Boekenweekessay 2020 ventileert hij op soms humoristische wijze zijn mening over de hedendaagse literaire wereld. Interessant hoe hij o.a. Godfried Bomans, Simon Carmiggelt en Jean Pierre Rawie positioneert in dat wereldje.

\* Red: Tijdelijk op non-actief gezet vanwege zijn benadering van vrouwen



---

---

Ton Boogmans

## DE BETREKKELIJKHEID VAN VEELZIJDIGHEID?

---

Harrie, onze onvolprezen hoofdredacteur, heeft ons opgeroepen te schrijven over Ludgeriaanse veelzijdigheid. Niet eens zo makkelijk, zoals hij zelf al in zijn oproep aangeeft. Want bestaat er zoiets als Ludgeriaanse veelzijdigheid?

Verschilt Ludgeriaanse veelzijdigheid veel van andere veelzijdigheden? Wordt met Ludgeriaanse veelzijdigheid de veelzijdigheid van één persoon bedoelt, die gestudeerd heeft aan de Ludgerus academie of staat ons de veelzijdigheid van het instituut voor ogen? En is de Ludgeriaan überhaupt veelzijdiger dan de niet-Ludgeriaan? Verwarrend allemaal.

Hoe veelzijdig kun je zijn? Is dat een pré of een zwakte?

Als het begin van alle filosofie de vraag is, hebben we hier een probleem waar we de tanden in kunnen zetten. Wat zou de existentiële fenomenoloog ervan zeggen?

Kortom, dit probleem is zo een, twee, drie, en zelfs vier nog niet opgelost.

Frits heeft een hartverwarmend stuk geschiedenis geschreven over de bevrijdende gewoonte van het bestaan; mij uit het hart gegrepen. Een filosoof, waarvan mij de naam even ontscoten is, heeft eens gezegd dat geniale eenzijdigheid meer bewondering verdient dan talentvolle veelzijdigheid.

Nou zijn er legio voorbeelden op te sommen van Ludgerianen die qua veelzijdigheid hoog scoren. Vele Ludgerianen hebben zich verdienstelijk gemaakt naast hun reguliere taak als docent en misschien zelfs wel in plaats van hun onderwijskundige taak. Denk aan musici uit dit gezelschap, zoals Hans Wynants, Jan Verheijen, Gary O'Shannon, Rien Overvelde en The Red Rubies, Jos Bus, de mannen van Los Perros Pintados. Schilders, tekenaars en illustratoren als Herman Jansen, Matthieu Robeerst. Schrijvers als Frits Leroux, Gerard B Kosse (waarvan de B net zo geheimzinnig is als de R van Peter R de Vries) en journalist Gijs Eijsink. Poëten als een Herman Verwij en Frits. Tuinarchitecten als een Hans Wesseling, en ook "bouwvakkers", directeuren, professoren, wereldreizigers, welzijnswerkers, wetenschappers en wat dies meer zij. Zoek in oude H3's [Postvakh3 - home](#) onder "Periodieken" en gij zult vinden.

Dat we veelzijdig zijn gebleken, moge duidelijk zijn, maar of we hierin verschillen van andere kweekscholen/academies is misschien een nader onderzoek waard. Iets voor Gerard B?

Blijft de vraag of het instituut Ludgerus veelzijdig was. Werden wij gestimuleerd om ons in verschillende richtingen te ontwikkelen of werden we met z'n allen klaargestoomd voor het vak van onderwijzer? Eén richting op, oogkleppen op en gaan met die banaan.

Of heeft de existentiële fenomenologie ons de ogen geopend en ons voor onze eigenheid laten kiezen? Vraag het Ton Boerkamp (zie artikel in deze nieuwsbrief), die zal het nu toch wel weten.

Nu heb ikzelf maar twee jaar op het Ludgerus gezeten en kan er dus niet goed over oordelen. Wel is mij opgevallen in al die jaren dat ik meewerk aan deze nieuwsbrief één naam zeer regelmatig voorkomt en dat is (Anton) Toon Sweers. Voor velen een inspiratiebron. Iemand die ons 'vrij' heeft gemaakt, ons flair heeft gegeven. Ons geleerd heeft ons te manifesteren. Bij heeft gedragen aan onze opleiding tot mens. Of draaf ik nu een beetje door? Belichaamde hij de veelzijdigheid van het instituut?

Zijn invloed reikte in ieder geval verder dan Hilversum. Na mijn "bevordering" naar de Pedagogische Hogeschool Mgr. Hoogveld in Hengelo (Ov), heb ik, duidelijk door Toon Sweers geïnspireerd, een scriptie geschreven over dramatiseren op de lagere school.

Zou het kunnen zijn dat de lessen van Ome Toon het instituut Ludgerus uitgetild heeft boven die van andere gelijksoortige opleidingen en ervoor gezorgd heeft dat wij ons zo divers hebben ontwikkeld?

Duidelijk is dat hij een niet te onderschatten invloed heeft gehad op veel studenten. Maar of wij door hem alle kanten zijn opgegaan??? Wie het weet mag het zeggen.

Teruglezend ben ik tot de ontdekking gekomen dat geen van de vragen uit het intro zijn beantwoord. Harrie had al gezegd dat het moeilijk zou worden.

Is dit misschien een uitnodiging aan jullie, geachte lezer, om je gedachten hier eens over te laten gaan?

Recapitulerend kom ik tot de ontdekking dat ik mij meer heb afgevraagd dan beantwoord. Dan moet het wel een knap filosofisch stukje zijn als “de vraag” het begin van alle wijsheid is. Of niet dan?

---

**Joan Zandbelt** hanteert als uitgangspunt in zijn leven de spreuk **Lorem Ipsum Dolor**: niemand zoekt de pijn, de moeilijkheden op. Ze overkomen je gewoon en het is de kunst om er zo goed mogelijk mee om te gaan. In zijn verhaal wordt duidelijk dat ook een hobby niet altijd zo simpel is als het lijkt. Na het wat idealistische artikel uit *Zilver* dat op onze website stond, wil hij dat hier beter laten uitkomen.



*Ik ging iets met mijn handen doen, na mijn pensioen*

---

## VIOOLBOUWEN

door Joan Zandbelt (63-68)

---

In Hilversum kwam ik voor het eerst echt in contact met **culturele vorming**: binnen de school en het internaat, maar ook in de stad: lezingen over filosofie/politiek, cultuurgeschiedenis, concerten, tentoonstellingen. Vooral klassieke muziek was voor mij daar een eyeopener (beter: 'earopener'), we fungeerden als klappubliek op zondagmiddag in de KRO- of AVRO-studio; we gingen naar concerten in Gooiland; we kregen studie-uren met klassieke muziek.

Ik verwonderde me erover hoe kunstzinnig diverse studenten waren: de orkesten, de muziekkamertjes; de producten van handenarbeidlessen bij frater Hilarius. Het heeft een bodem gelegd voor een bredere vorming, ik ben er nieuwsgieriger door geworden op een breder terrein,

al deed ik er daar in die internaatsjaren niets mee. Ja, ik volgde een paar jaar privé orgelles en ik bewonderde het geweldige pianospel van enkele klasgenoten. Wonderbaarlijk vond ik het om zo dichtbij de pianist te staan die zomaar heel virtuoos Chopin speelde. Mijn muzikale vaardigheid op het orgel bleef er ver bij achter; ik had ook niet het talent en daardoor (?) ook niet de ambitie om ermee door te gaan. Maar ik had wel belangstelling voor muziek en dat is nooit verdwenen. Toen onze jongste zoon in de jaren 80/90 viool speelde (vanaf 4 jaar), genoot ik van de optredens in de muziekschool: van de muziek zelf natuurlijk, maar ook hoe kinderen groeiden in hun spel door de jaren heen.

Cultuur heeft verbreding gekregen door mijn vrouw, Marijke. Zij had altijd al belangstelling voor cultuur, o.a. geïnspireerd door de culturele vorming op haar kweekschool: een combinatie van filosofie, kunst en literatuur. Ze maakte in de zomervakanties cultuurreizen vanuit die school door Europa. Bij onze eigen vakanties in de jaren 70-80-90 hebben we daar, voor onszelf maar ook voor onze twee zoons, veel in nagelopen en opnieuw bezien (bijv. het kerkje in Ronchamps van le Corbusier, de wijk La Defense in Parijs enz.) maar ook bekeken we veel moderne architectuur in eigen land (zoals het Gasunie hoofdkantoor, Kashbah, enz.) We woonden zelfs de eerste jaren in een huis van Piet Blom.

Natuurlijk lag daar dus wel een voedingsbodem om er na je pensionering wat mee te doen. We verlangden allebei naar vrijheid om allerlei cultuurdingen, maar ook eigen vaardigheden te ontwikkelen. Marijke is vooral een fijnschilder en kan zich daarin helemaal verliezen. Dat opgaan in dat handwerk heb ik langzamerhand ook steeds meer geleerd. We zijn allebei 'bezig' als we geen afspraken hebben met familie, kennissen, kleinkinderen, burens, tennis, mannenclub, schilderschub. Dan zijn we te vinden in 'de' werkplaats: zij is in de tuinkamer aan het schilderen en ik ben in mijn werkplaats.

Nog voor ik met de vut ging (62,5) volgde ik 2 winters een cursus basale houtbewerking (leren zagen, meten, soorten hout onderscheiden, een zwaluwstaartverbinding maken e.d.). Ik ontdekke meteen hoe leuk het was om tegelijk met anderen concreet aan het werk te zijn met iets van jezelf. Je kijkt de kunst af bij de ander en die ander is iemand die vaak niet uit jouw 'onderwijscultuur' komt: een (nog) oudere man of vrouw, een jonge vent die met zijn vriend(in) samen les wil om iets te maken voor zijn huis; een vrijgezel die hier vooral ook komt voor de gezelligheid enz. Zeer verschillende achtergronden. Ik vond het verrijkend. En ... ik leerde er echt van. Mijn houtleraar gaf dagelijks les aan moeilijke jongeren; hij bracht ze heel concreet discipline bij (opruimen, zorgvuldig zijn met gereedschap, rekening houden met de veiligheid van de ander). Dat was een bruggetje tussen onderwijs (mijn werkverleden) en waar ik gaandeweg veel belangstelling voor kreeg: hand-vaardigheid; niet alleen die vaardigheid an sich, maar een vorm van 'nuttig bezig zijn'. Ik zag toen vooral hoe vormend zo'n werkomgeving kan zijn en niet alleen voor moeilijke jongeren. Heel veel trainingen/cursussen die ik in mijn werk als onderwijsadviseur/orthopedagoog op scholen zag, waren in mijn ogen veel te talig en te abstract. De ambachtsschool als vormingsinstituut kwam me als heilzaam over. Dat zou-

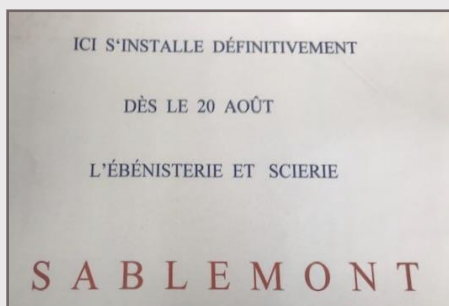

den veel jongeren (ook ouderen?) eigenlijk moeten ervaren, maar ja ze willen allemaal met een aktetas en computer naar het ROC. Ze gaan voor een kantoorbaan. Het werk met de handen is te veel 'arbeid', een woord met een lage status.

Na mijn pensionering richtte ik gaandeweg een werkplek in met gereedschap en zorgde voor een muziekje erbij. Er begon een nieuwe periode. Mijn buurman maakte 'n

plakkaat boven de ingang van de werkplaats: zie foto boven.



Ik kon er dagen doorbrengen tot mijn buurman, met wie ik ook tennis, zei: 'Moet je er niet wat naast doen? En hij nodigde me uit voor een Probusclub. Na een aantal jaren meldde ik me als vrijwilliger aan bij een landelijk Voorleesproject van de bibliotheek, als coördinator. Beide activiteiten doe ik ook nog steeds.

Vakantie moet in mijn opinie niet een vlucht zijn vanwege de leegte in je eigen huis. Je moet leren omgaan met een nieuwe levensfase waar je iets van mag maken, waar je je autonomie en levensvrijheid vorm kunt geven, meer dan je in je werkzame periode hebt mogen doen. In het begin van mijn onderwijsperiode was er voor 'de' schoolbegeleider redelijk veel autonomie hoe je je werk inrichtte. In de loop der jaren is daar veel van verloren gegaan in protocollen. Dat is niet slecht voor het werk, maar het draagt niet echt bij aan je persoonlijke ontwikkeling.

Verdieping en verbreding van je eigen ontwikkeling, daar wilde ik in mijn 3e levensperiode graag aan werken. Niet alleen in de werkplaats, maar ook in de verbreding van de contacten. Het onderwijs heeft een leuke cultuur, maar er is meer ... Veelzijdigheid in contacten lijkt me waardevol. Contacten met de vakman zoals de dakdekker, de elektricien, de tuinman, de arts, de computerfreak enz. Bij de vakman die iets komt plaatsen of repareren, kijk ik graag mee en bewonder hoe de zaken worden aangepakt. Klussen aan het huis heb ik altijd wel gedaan, maar er komt toch ook wel eens een echte vakman bij en dat vind ik bijna altijd boeiend. Als kind zat ik met mijn broers te kijken naar de metselaar die een schouw of een muur metselde, zat daarbij gezellig te keuvelen. Het waren altijd vaklui die met hun automatisme van vaardigheden rustig de tijd hadden voor een praatje tijdens het werk. Dat ervaar ik ook nu, als ik op ons woonerf in mijn werkplaats werk: een andere buurman werkt in de garage op het plein, naast de onze en er komen diverse mensen even kijken, praatje maken zoals bv. de postbode, of een andere buurman.

Aanvankelijk bouwde ik het ene meubel na het andere: diverse stoelen van Rietveld (er is een modelbouwboek van): zoals de Steltmanstoel 5x, de rood-zwart-blauwe-stoel 3x, de z-stoel 1x (die was knap lastig); ook heb ik een kloosterstoel van Dom van der Laan gemaakt. Tijdens een vakantie bij een B&B zag ik een dressboy. Die kocht ik om er later een paar na te maken. Het eerste exemplaar lukte niet goed, in de herhaling probeerde ik mezelf te verbeteren. Het soort hout waar ik mee werkte was beuken en eiken.

*de kloosterstoel van Van der Laan*



*de Steltmanstoel van Rietveld*



*de Z-stoel van Rietveld*



Een grote acacia in onze tuin werd omgehakt en ik liet er planken van zagen bij de zagerij van Twickel (landgoed Delden). We lieten het hout enkele jaren drogen. Daarna maakte ik er planken van die aan elkaar werden gelijmd met sergeantklemmen, de basis voor een tafelblad. (geel-groenig hout met mooie nervenstructuur). Maar na een jaar trok de tafel helemaal krom:

het werd een half bootje.... Dit hout heb ik onlangs weer omgebouwd tot tafeltjes/zitjes op ons avondterras (zie foto). Zo groeit het hout in enkele tientallen jaren in je eigen tuin, om vervolgens na een poosje als meubel dienst te doen, terug in de tuin. Acacia is trouwens een veel voorkomend hardhout uit eigen streek, waar tot voor kort geen waardering voor was.



*Tafeltjes in de tuin, van een boom die ik daar omgehakt heb (1976)*

Het grove werk in de werkplaats, een garage aan het woonerf, beviel me steeds minder. Vooral 's winters in de kou vond ik het niet prettig. We gingen regelmatig

naar houttentoonstellingen en ontdekten verfijningen en het echte handwerk. Dat zou een mooie nieuwe fase kunnen zijn. Ik kocht nu vaker handgereedschap i.p.v. machines, ging graag naar bouwmarkten en gereedschapswinkels (Baptist in Arnhem is een walhalla). Beitel, gutsen, schaafjes e.d. kocht ik er graag, maar ze waren zo duur... Ik dacht erover kleine sieraadkistjes te maken, tot ik plots een krantenartikel las over een verre kennis (uit het onderwijs) die violen bouwde. Er sloeg een vonk van nieuwsgierigheid over en inspiratie en anderzijds. Maar het leek me toch eigenlijk een brug te ver. Op de handvaardigheidslessen van Hilarius en bij de wintercursussen die ik gevolgd had rond 2006, was ik echt geen goede vakman gebleken; ik vond medecursisten veel vaardiger. Maar toch. Ik nam contact op met die kennis en hij trok me over de streep. Ik kreeg een dik werkboek mee over vioolbouw. Hij raadde me aan op cursus te gaan, maar ik wilde vooral zelf eerst ontdekken en voelde me bij voorbaat al



zelfgemaakte klemmen

afgaan op zo'n cursus: een maatje te groot voor mij.. In 2013 heb ik een heel jaar lang "gespeeld" met dat werkboek met Engelse werkbladen met veel tekeningen van onderdelen van de viool. Ik ging gutsen, lijmen, mallen maken, hout buigen met stoom, een diktemeter maken, dubbele snijmesjes maken enz.

Zeer fascinerend maar ook heel teleurstellend soms. Zo had ik een vioolrand mooi gebogen m.b.v. een oud strijkijzer, gelijmd en dan opeens 's avonds in de warme kamer hoorde ik 'knap': 't hout barstte, trok krom, liet los. Ik kon weer

opnieuw beginnen. Misschien niet in de warmte leggen, andere lijm gebruiken, betere klemmen gebruiken enz. Na veel vallen en opstaan besloot ik, na maanden exploreren, toch maar naar de cursus voor vioolbouw te gaan. Het lukte. Van 2014 - 2018 ben ik telkens 10 zaterdagen per jaar naar de cursus in Arnhem gegaan, later in Ede. Daar heb ik veel geleerd, vooral van de mensen om je heen en natuurlijk de cursusleider. Het was steeds een prachtige dag met gelijkgezinden, ook hier weer zeer verschillende achtergronden: een lts-er die overging van metaal op hout, een tandarts, een violiste, een student geneeskunde, een spoorwegingenieur enz.

Sinds jaren (vanaf 2010??) bezoeken we in het najaar de tentoonstelling in fort Vechten (Utrecht) van vakmensen en kunstenaars die met hout bijzondere producten maken. Het is

een feestje te zien hoe de makers (de exposanten) en de bezoekers met grote betrokkenheid op elkaars werk daar in die herfstachtige landschapssfeer met elkaar omgaan. Tussen potkachtjes, houtvuren, buig- en zaagwerkzaamheden, technieken van het oude ambacht. Dat inspireert, daar bouw je een netwerk op. Ik kom soms in werkplaatsen bij de mensen thuis,



vioolgeraamte waar de mal uit is, het achterblad is al gelijmd

altijd leuk. Onlangs nog in Utrecht tijdens een stadswandeling ontdekte ik een werkplaats aan de Kromme Rijn op een oude werf. In de Achterhoek trof ik een professionele cellobouwer, die tot aan zijn vijftigste voor de klas stond en daarna zijn carrière-switch maakte. Voor de Probusclub was er onlangs een lezing van een kennis die tot aan zijn vijftigste in de coördinatie zat van maatschappelijk werk en die professioneel gitaarbouwer werd en nu een website ontwikkeld

heeft voor "klankhout". In zijn 'schuurtje' kom ik soms ook. Verder ken ik iemand die na zijn vijftigste vanuit sociaal-verpleegkundig werk "klokkenmaker" is geworden in zijn geboortehuis, dat hij ooit verliet om het land in te trekken. Het is niet alleen het werk aan oude en antieke uurwerken dat hem genoeg geeft, het is ook het speurwerk/documentatiewerk dat erachter zit. Of die leraar uit Den Haag die in het speciaal onderwijs belandt, altijd in een bandje jazz heeft gespeeld en die oude strijkinstrumenten repareert als hobby naast zijn werk. De verhalen van die mensen op de cursus, tijdens tentoonstellingen, in hun werkplaats, of in de literatuur daarover, vind ik 'levensverhalen' met karakter. Waardering voor het ambacht heb ik sluimerend altijd wel gehad, maar de laatste jaren zie ik steeds meer de onderwaardering ervoor in de maatschappij, in de kranten, andere media. Onze oudste zoon, Daan, tipte me onlangs over het boek "De Ambachtsman" van Richard Sennett, een Amerikaanse cultuurantropoloog die een indrukwekkend overzicht geeft van de ontwikkeling door de eeuwen heen van HET AMBACHT. De met aanzien beklede man die in de ME een vak beheerste, gaandeweg een centraal figuur wordt. Een leermeester die anderen opleidt via leerling, gezelschap, meester. De vakman was een trotse man.

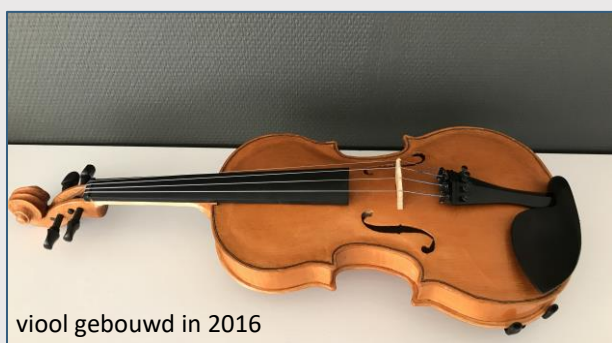

viool gebouwd in 2016

De schrijver vertaalt het naar deze tijd o.a. naar de computerdeskundigen die werken met Linux: een open systeem, waar iedereen kennis in kan opdoen, een systeem dat niet aan regels is gebonden. Men deelt zijn eigen bevindingen met anderen in een open source-systeem. Ook daar zit dat 'samen doen' in, vaklui onderling, plezier en interesse in het vakgebied en ook een combinatie van kennis en vaardigheid. Voor mij is het werk in mijn 'schuurtje' een vorm van leven.

Ik ben er wel achter gekomen dat het geen echt vakwerk wordt, maar voor mij hoeft dat ook niet. Ik had er vroeger vast geen boterham mee kunnen verdienen. Ik ben blij dat ik een degelijke opleiding en vooral vorming heb gehad voor het vak van onderwijzer en later verder geschoold ben op dat vakgebied. Het onderwijs heeft me altijd zeer geboeid, als maatschappelijk fenomeen. Je draagt bij aan de vorming van kinderen, aan het ingroeien in het maatschappelijk leven, aan het in goede banen leiden binnen de school van kinderen die er niet zo gemakkelijk doorstromen.



Ondertussen ben ik gestopt met de vioolbouw cursus, omdat ik nu mijn product wel eens wil laten klinken. Toen de cello (na 2 violen) klaar was, begin 2018, ging ik op cello-les, een nieuw avontuur. Toetsinstrumenten, daar had ik ervaring mee, maar van snaarinstrumenten-spel wist ik niets. Ik heb ontdekt dat het nieuwe leren op mijn leeftijd nogal wat energie kost en zeker veel doorzettingsvermogen vraagt, maar als je (enige) vooruitgang boekt is dat het wel waard! Het vraagt ook incasseringsvermogen. Na mijn cello-les volgen jonge kinderen (7-8-9 jaar) die in hetzelfde boek begonnen zijn, maar er veel sneller doorgaan ... Toch blijft de vergelijking met jezelf het belangrijkste. Het plezier, de trots om je eigen gemaakte cello te kunnen bespelen geeft voldoening en als je dan nog steeds kleine stapjes vooruitgaat. Wat wil je nog meer. Het is uitstijgen boven jezelf als je steeds opnieuw blijft experimenteren en jezelf weet te verbeteren.



En dan nu aan het werk met de 1/2 cello waar ik in februari 2019 aan begonnen ben. De klankkast kan dichtgelijmd worden met mijn zelfgemaakte klemmen en dat ruwe stuk hout (esdoorn van een mooie kwaliteit) wordt een hals.

---

*Jan Verheijen (63-68) heeft altijd al op velerlei terreinen activiteiten ontwikkeld. Naast zijn baan als docent handvaardigheid hield hij zich o.a. bezig met fotograferen, fietsen, zwemmen, schilderen en Italiaans leren. De laatste tijd gaat hij helemaal op in zijn dialectkrant en daarin plaatst hij regelmatig door hem bewerkte stripverhalen, in 't Achterhoeks uiteraard. Voor ons 'buitenlanders' heeft hij de hieronder geplaatste voorbeelden speciaal vertaald.*

## **JAN, DE STRIPPER**

door Jan Verheijen

Als voorzitter van een dialectwerkgroep maak ik een maandelijkse krant maak die door de leden geheel in het Achterhoeks wordt geschreven. De opmaak neem ik voor mijn rekening en daarbij komt het bekend zijn met allerlei digitale hulpmiddelen me goed van pas. Een flink potje Fotoshopen, tekenen en renderen in 3D (*red: het met de computer produceren van digitale afbeeldingen op basis van ruwe data*), film- en geluidmontage zijn daarbij onmisbaar en stoeien met HTML is eveneens een middel om de grijze hersencelletjes onder controle te houden.

De krant wordt opgemaakt in Adobe InDesign en als .pdf verstuurd naar wie maar wil. Bijzonder is dat het merendeel van de lezers niet in de Achterhoek woont, maar grotendeels in de rest van ons land en daarbuiten, tot zelfs in de Verenigde Staten, Australië, India en China. De gratis krant is interactief en het bezoekersaantal stijgt nog elke maand. Wie geïnteresseerd is, kan een kijkje nemen op: <https://www.janmac.nl/Blad/Blad.html>

Het idee voor onderstaande strips is ontleend aan een reclamestrip uit een Katholieke Illustratie uit de jaren vijftig: <https://www.janmac.nl/kattelieke/Modern.JPG>

# VERLEGEN

SOMMIGE MANNEN  
ZIJN HARTSTIKKE  
VERLEGEN EN DAN  
IS HET GEWOON  
NODIG OM ZE EVEN  
EEN HANDJE OP  
WEG TE HELPEN.



VIND JIJ HENK  
OOK ZO'N  
KNAPPE VENT?

HIJ HEEFT ZO'N  
MOOIE GROTE  
NEUS...



AN DER NASE  
EINES  
MANNES...\*



DE DAMES OP DE  
AFDELING PRATEN STEEDS  
OVER JE HENK.  
DOE ER EENS WAT AAN!



MOEDER, ZEG  
ME ASJEBLIEF  
HOE IK DAT MOET  
AANPAKKEN.

WAT DACHT  
JE VAN EEN  
BLOEMETJE?



IK BESTEL ZE  
GEWOON VIA DE POST,  
ZO WEET ZE OOK NIET  
DAT ZE VAN MIJ ZIJN.

GELUKKIG ZIJN  
VROUWEN EEN  
STUK GEHAIDER  
DAN MANNEN...

EN DUS KOMT  
HET MOOISTE  
MEISJE VAN HET  
KANTOOR ZELF  
MAAR IN ACTIE:



EUH,  
EUH...

WEET JIJ  
SOMS MEER  
VAN DIT  
BOEKETJE?

GELIJK SPREEKT  
ZE MET HEM AF  
OM DEZELFDE  
AVOND NOG BIJ  
HAAR THUIS DE  
BRUILOFT TE  
OVERLEGGEN.

JA ZO GING DAT  
VROEGER..

DE KOE BIJ DE  
HORENS VATTEN  
EN NIET TE  
LANG ZEUREN.



EN IJS MET  
GEFLAMBEERDE  
KERSEN!

EN ALS TOETJE  
VOOR ALLE  
GASTEN  
BITTERKOEKJES-  
PUDDING.

ER WAS NOG  
WEL EEN  
KLEINIGHEIDJE:

IK BEN GEWEND OM  
BIJ MIJN MOEDER OP  
DE KAMER TE SLAPEN.  
HOPELIJK HEB JE ER  
NIETS OP TEGEN ALS  
ZE BIJ ONS KOMT  
INWONEN...

\*ERKENNT MAN SEINEN JOHANNES!

JAN VERHEIJEN



# MODERN HUISHOUDELIJKE

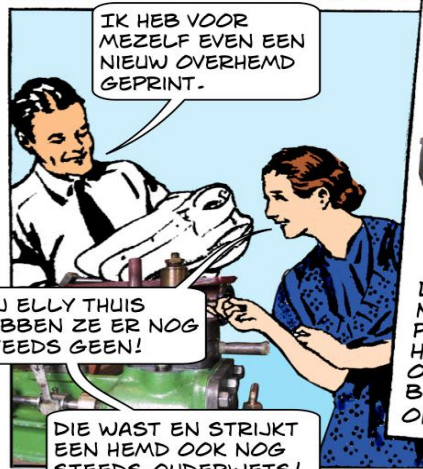

JAN VERHEIJEN

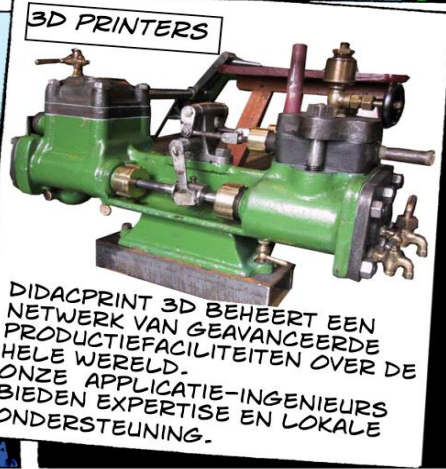

*Hans Wynants (59-64) scheidt er (naar eigen zeggen) een duivels genoeg in zichzelf te relativeren. Dat blijkt overduidelijk uit zijn hiernavolgende inzending. Gezien zijn geslaagde radioprogramma's en uitstekende tv-documentaires moeten we de inhoud van zijn bijdrage maar met een grote knipoog bekijken*

**HALF WERK**

**hans wynants (59-64)**

Dank voor het thema 'Ludgeriaanse veelzijdigheid' dat om een zelfonderzoek vraagt. Waar ben ik goed in, wat kan ik beter dan de meeste Ludgerianen? Die vraag heeft mij enkele dagen bezig gehouden, en de conclusie is voor mij helder maar schrikbarend. Niet dat het antwoord mij in een diepe depressie stort, maar na 78 jaar kom ik er dank zij die vraagstelling



achter dat ik eigenlijk nergens goed in ben. Ik kan een hoop, maar alles maar half. Dat was al zo op de Ludgerus. Volgens de muziekdocenten was ik muzikaal. Ik kon een aardig deuntje op de piano spelen en Jo Bonte meende daaruit op te maken dat ik wel klaar was voor ingewikkelde akkoorden. Maar hij vergat dat je moet beginnen met het begin en dat is met noten lezen. Van daar uit kun je je verder ontwikkelen. En tot de dag van vandaag kan ik geen noot lezen en het piano spelen is nooit verder gekomen dan wat gerommel op de toetsen. Tijdens een ontgroening op de kweekschool vertelde ik aan de nieuwe studenten dat ik na een studie in Amerika tot de volgende noten was gekomen. Ik deed maar wat en de arme nieuwelingen die vanuit de Achterhoek, Twente en Friesland afkomstig, vermoedelijk voor het eerst van hun leven een vleugel van dichtbij zagen, vonden het allemaal prachtig, maar het was natuurlijk niks.

Ook toen ik vele jaren later als d.j. op de radio werkte, was mijn kennis van de muziek niet zoals die van mijn collega's. Gelukkig zaten er om de door de pluggers aangereikte platen, hoesjes met informatie over de uitvoerende artiesten, zodat ik de namen, jaartallen en wat tekstgegevens meestal wel goed had, maar veel diepgang had het natuurlijk niet. Ook hier was het maar half werk. Thuis draaide ik nooit popmuziek dus bleef het altijd wat aangewaaid en oppervlakkige kennis.

Was muziek niet mijn kunde en zeker niet mijn passie, toch hoef ik niet met schaamte terug te kijken op een werkzaam leven waarin ik alles half heb gedaan. Ik verliet na wat conflicten zonder spijt de KRO radiodienst en leerde het maken van t.v. programma's vooral documentaires. Programma's die weliswaar vaak weggestopt op de late uren en dus voor weinig kijkers werden uitgezonden, maar ik hield mijzelf voor dat het niet uitmaakt hoeveel er kijken, als het de goeie maar zijn. De onderwerpen waren vaak niet zelf gekozen maar gebonden aan de identiteit van de omroep waarvoor ik werkte. Zo heb ik vele missionarissen in Afrika Azië en Zuid Amerika gefilmd, mij steeds verbazend dat de meesten van hen *geen* half werk leverden maar vooral hun sociale werk uiterst zorgvuldig en een leven lang deden.

Maar langzaam ontworstelde ik me aan het katholieke erfgoed en kreeg ik de kans om programma's te maken over zaken zonder identiteits- overdracht: Onder de titel 'Begane grond' negen programma's over het `Nederlandse landschap, verandering van cultuur op de Amsterdamse Borneokade, een reis door Canada en de USA over het wel en wee van Nederlands emigranten, ouderenpsychiatrie, een serie over het dorp Spakenburg en vele andere programma's. En de afnemers waren behalve de KRO ook de NCRV, RVU. En ondertussen gaf ik ook nog les op de media-academie en de Rietveldacademie en deed de voice-over van vele programma's. Het kon niet op. "Werk toch niet zo hard" zei een eindredacteur eens tegen mij. Misschien bedoelde hij te zeggen: neem de tijd voor je programma's en doe niet alles door elkaar. Want dan komt het neer op half werk. En achteraf had hij gelijk. Het aantal aanvragen voor voice-over nam af, steeds meer voorstellen voor nieuwe programma's werden afgewezen mijn cameraman stelde mij bij gasten wel eens voor als 'dit is Hans Wynants,.... van vroeger". Op het moment dat ik dacht nog volledig in het werkzame leven te staan.... was het in feite al voorbij. Ik ging mijn pensioenjaren niet in met de tijd waar ik lang naar uitgekeken had, maar meer met een lichte teleurstelling dat ik niet meer nodig was.

---

**EINDE THEMADEEL**

---

- **OVERLIJDEN JAN VAN AKEN (jaargang 52-57?)**

Enige tijd geleden plaatsten wij op de website het overlijdensbericht van Jan van Aken. Van zijn dochter Maria kregen we kort daarvoor de volgende e-mail:

*Het doet me verdriet jullie te moeten melden dat mijn vader Jan van Aken, 21 mei jl. is overleden. Na een hartinfarct kreeg hij nog een longontsteking. Zijn lichaam kon dat niet meer aan en na twee weken op de IC is hij overleden. We hebben nog gezocht naar een adres om de rouwkaart naar toe te sturen, maar in alle hectiek niet gevonden. Ik stuur u hierbij de digitale kaart. Vader kon altijd zeer smakelijk vertellen over jullie schooltijd en reünies en heeft er erg van genoten. Het viel hem ook wel zwaar dat de groep steeds uitdunde. En nu is hij er zelf niet meer. Het spijt me dat ik u hiermee rauw op het dak val, maar ik zie geen andere mogelijkheid. Met hartelijke groet, namens mijn moeder,  
Maria van Aken.*

Nadat wij een condoleancebericht hadden verzonden, stuurde Jans' vrouw later nog een kort bedankbriefje:

*Wat fijn dat u ervoor wilt zorgen dat het bericht van het overlijden van Jan bekend wordt gemaakt aan de andere Ludgerianen. Daar wil ik u van harte voor bedanken. Het is heel zwaar om Jan te moeten missen. De geweldige zorg voor mij en alle zaken die ge-daan moeten worden door mijn kinderen is voor mij een geweldige steun.  
Met vriendelijke groet, Jo van Aken-Breukers*

- **E-MAIL VAN JACK BODEWES (58-63)**

Wat zijn jullie toch actief! Zelf verliet ik "Hilversum" al in 1964, dus de verandering heb ik niet meegemaakt. In 1965 zijn wij getrouwd. Wij woonden toen in Westervoort ten zuiden van Arnhem. We hebben drie zoons van 53, 51 en 44 jaar, allen met een partner en een mooie kleindochter van negen jaar. We begonnen in Westervoort. In die tijd kwamen Dikhoff en de fraters Olav, Monulfus, "zeg maar Nuf", bij ons thuis en niet te vergeten, Suasso de Lima de Prado. Die laatste heb ik daarna in Hilversum nog soms bezocht, omdat hij steeds met ons contact zocht. Zoals al eerder gezegd, heb ik drie kostscholen meegemaakt, waarvan Hilversum de meest positieve was.

Jullie wens ik veel plezier met jullie "terugkijken", maar ik kan daar niets aan toevoegen. Hartelijke groet van Jack en zijn vrouw Gerda, die ook zeer meeleeft.

- **VALK TE KIJK**

Cor Huijsmans (59-64) schrijft:

*Ik heb helaas niets bij te dragen aan het volgende nummer, maar wellicht is dit leuk voor je.*

*Vijfentwintig jaar geleden heb ik de bevoegdheid gehaald om windmolens te bedienen en graan te malen. Ik draai momenteel de korenmolen in Rekken. In de kapzolder daarvan maakt al jarenlang een valk haar nest. Dit jaar waren er vijf jongen.. Gisteren heb ik deze laatste foto gemaakt. Er waren er al vier uitgevlogen.*



- **REÛNIE GAAT NIET DOOR**

**Wim Koppen** laat weten dat vanwege het Coronavirus de geplande reünie in oktober voor de **lichting 64-69** geen doorgang kan vinden, maar is uitgesteld tot volgend jaar.

---

- **VAN HANS MIEDEMA (64-69)**

Alles goed daar? Wij zijn tot nu toe de kroontjescrisis goed doorgekomen. Eigenlijk zouden we al vanaf 14 mei aan de Atlantische kust in de buurt van Biarritz zitten, maar aangezien diverse landen "op slot" zitten, zijn we nog aan huis gekluisterd. Is wel eens goed voor de tuin, die is eens goed onderhanden genomen. Normaal proberen we de tuin zo onderhoudsvriendelijk mogelijk achter te laten, zodat onze zoon niet te vaak het gras hoeft te maaien. Het gras is nu in ieder geval groener dan een aantal jaren het geval was. Dat krijg je als je 3 maanden in het buitenland bent. Grijs golf deel een van half mei tot begin juli en dan weer van midden augustus tot begin oktober. Grijs golf deel 2!

Ik hoop dat je wat aan het artikel hebt voor H3 (GEOCACHING, zie elders in deze periodiek).

---

- **LEUK!**

Nadat wij hem het vorige nummer hadden toegestuurd, liet **Jan Voorbij (69-74)** weten:

*Dank voor de toezending van Hilversum 3! Sinds een paar jaar ben ik in IJsselstein lid van Fulco's Mannenkoor en trof daar een oud-Ludgeriaan aan uit ver vervlogen tijden: Hen Evers. Misschien ken je hem? We delen 'n deel van onze herinnering want Hen is al in 1963 afgestudeerd en ik 11 jaar later.*

*Wat leuk dat je mij dit "abonnement" aanbiedt. En ja: ik kom graag op de verzendlijst te staan. Eens een Ludgeriaan altijd een Ludgeriaan, nietwaar?*

*Rien Overvelde is 2 keer bij mij thuis geweest, één keer met Bertus die inmiddels overleden is. Ik ben gezegend met een goed geheugen en kon hem veel vertellen over mijn internatjaren. Ik begon in 1969, toen de fraters de grip op internaat en opleiding al aan het verliezen waren, en maakte in 1971 de opheffing van het internaat mee. In 1974 ben ik geslaagd. Mijn vrouw is overigens ook Ludgeriaan en na het behalen van onze akte zijn we gaan werken in Winschoten. In 2018 zijn we gestopt met werken. En hoewel het pensioen me prima bevalt, moet ik toch zeggen dat ik mijn collega's en mijn studenten nog steeds een beetje mis. Ik heb mijn onderwijswerk altijd met liefde gedaan en ik ben dankbaar voor wat daarbij op mijn pad kwam.*

*Misschien is het leuk om te weten dat ik in 1994 weer op het oude nest terug ben gekeerd, toen ik als docent ging werken op de Hogeschool Domstad in Utrecht waar onze Ludgerus met andere opleidingen in 1985 in is op gegaan. Ik kwam terug op de plek die me gevoed had, en die ik nu zelf mocht voeden. Mooi hè? Pas toen is me goed duidelijk geworden dat we een zeer goede opleiding hebben genoten, zowel qua kennis als qua vaardigheden en de houding mee hebben gekregen om jezelf te blijven ontwikkelen.*

*Hoewel ik met gemengde gevoelens terugkijk op mijn Ludgerusperiode (te jong van huis, aanvankelijk veel eenzame maanden), denk ik met warmte terug aan mijn internaatvrienden, de leraren van toen en de leerzame periode van het volwassen worden. Met vallen en opstaan, dat dan weer wel. Zo, en nu ga ik lekker Hilversum 3 lezen!*

---

- **VEELZIJDIGE CARRIÈRE (THEODOOR VAN LEEUWEN, 64-69)**

In zijn mail richt Theodoor zich eerst tot de eindredacteur:

*Ondanks dat we elkaar niet hebben leren kennen, je bent van 'voor mijn tijd' denk ik... Ik was van 64-69 op de kweekschool actief, 4 jaar intern en toen op eigen verzoek de 'eerste der Mohikanen' die per se laatste studiejaar extern wilde beleven. Ik had het wel gezien op het*



*internaat en wilde zelfstandig wonen. Dat is niet gemakkelijk geweest in die tijd. De rector kreeg ik echter na een kort gesprek mee en hij gaf toestemming.*

*Na mijn kweekschooltijd kreeg ik heel gemakkelijk een baantje aangeboden in Weesp, werkte er twee jaar op de Theresiaschool en daarna werd ik gevraagd als leraar op de LTS. Na een half jaar hield ik het voor gezien en 'rende weer terug naar het basisonderwijs', omdat ik het onderwijzen daar veel sympathieker vond. Lekker je eigen klas en daar iets mee opbouwen. Dat was in het Land van Maas en Waal, een klein dorpje Wamel. Leuk maar... ik werd toen na drie jaar gevraagd om Pr-man te worden bij een waterschap. Nooit van een waterschap gehoord en al helemaal niet van of over PR. Haha, na de eerste maand daar gewerkt te hebben, was ik al helemaal verknocht geraakt aan dit mooie beroep in de communicatiewereld. Doelgroepgericht acteren: heerlijk. En dat in de hele samenleving. Prachtig.*

*Ik werd drie jaar later gevraagd woordvoerder van het provinciebestuur van Brabant te worden. Dat was toch iets... Middenin de brandhaard van politiek en media. Ik genoot zeven jaar lang en begon in de economische crisistijd een eigen PR-bedrijf. 1984, ik vergeet dat jaar nooit, vanwege het prachtige voorspellende boek van 1984, dat George Orwell in 1948 (mijn geboortjaar) schreef. Mijn bedrijf groeide snel, en kreeg meer vestigingen in Zuid-Nederland. Ik verkocht het in 2005 (toen 30 medewerkers) en ging opnieuw 'voor mijn eigen' zoals dat in Brabant heet, beginnen. Nu als zelfstandige PR-adviseur plus ik startte op verzoek 'n mediation-bedrijf. Niet lang daarna groeide dat bedrijf weer uit, naar zo'n 30 mediators en ik stopte daarmee.*

*Ging vrijwilligerswerk doen. Daarmee kom ik op het onderwerp: voedseltuinen in Brabant. Ik ben nu bezig met een derde voedseltuin, waardoor structureel verse groenten geleverd kunnen worden aan voedselbanken. Eerst in Den Bosch, (2014), daarna in mijn woonplaats Boxtel (2017) en nu 2020 begin ik aan de derde Brabantse voedseltuin in Oosterhout. We werken per tuin met zo'n 25-30 medewerkers, allemaal vrijwilligers en veelal mensen met afstand tot de arbeidsmarkt. Het is heel bijzonder wat er allemaal gebeurt met en voor mensen die hulp hard nodig hebben. Ik heb beloofd aan mezelf zo'n zevental (symbolisch: meer dan één) voedseltuinen te beginnen, die aan elkaar te knopen om kennis en ervaringen uit te kunnen wisselen. Wie weet, gaat dit nog lukken ook. Naast de tuinen ben ik op meer terreinen actief. Je kunt er meer over lezen, als je wilt, op [www.leeuwendeel.org](http://www.leeuwendeel.org).*

Zie ook Theodoors inzending VOEDSELTUINEN, in het themadeel van deze periodiek.

- **RUSTIG**

Matthieu Robeerst (62-67): Inderdaad, het is een rustige tijd. Hoewel de horeca weer open is, en veel mensen er gebruik van maken, blijven de beperkingen nog heel erg merkbaar. Mijn kleinkinderen komen wel en een korte knuffel gaat prima, maar het spontane omhelzen, het bij elkaar zijn en doen wat je voorheen altijd deed, zit er nog niet in. Die anderhalve meter: het lijkt wel of iedereen besmet is en je loopt om iedereen heen. Dat is toch niet normaal! Winkelen met een karretje, ik heb soms alleen maar een pak melk of struik andijvie nodig. En toch: ik moet niet klagen. Mijn familieleden, mijn vriendin en ik zijn gezond. We zijn mobiel: Janny en ik wandelen, fietsen en rijden met de auto naar het strand van Katwijk. Heerlijk rustig!!

Mijn schilderen in het atelier is ook weer begonnen, wel op gepaste afstand van elkaar en slechts met twee cursisten. Ook het sporten in de buitenlucht met ons "bejaardencluppie" op de dinsdagavond is weer van start gegaan: wandelen in de Eemnesser polder en langs het Gooimeer bij Huizen. Gisteravond een paar partijtjes jeu de boules, met een drankje na (natuurlijk zelf meegenomen) bij de skiheuvel "Wolfskamer" in Huizen. Reuze gezellig. Helaas gaat het volleybal nog niet door, want dat is een binnensport.

Natuurlijk teken ik thuis ook. Zoals elk jaar mijn twee kleinkinderen in houtskool en dit keer ook mijn vriendin Janny in houtskool. Voor haar ook een houten schilderijtje in acryl, voor bij de kapstok in haar appartement. Zie onder.



Hilversum 3 verschijnt minstens 4 keer per jaar  
**DE VOLGENDE NIEUWSBRIEF VALT TE VERWACHTEN EIND SEPTEMBER 2020**  
Teksten graag aanleveren in lettertype Calibri, lettergrootte 12, tekstbreedte 16 en regelafstand 1  
Artikelen liever niet langer dan 3 pagina's, hoewel de redactie daarvan kan afwijken

